



PÁLYAVASÚTI TERÜLETI IGAZGATÓSÁG MISKOLC
TERÜLETI FORGALMI OSZTÁLY MISKOLC

39045/2022/MAV

Végrehajtási Utasítás

**a Mezőzombor (kizár) – Sátoraljaújhely (kizár) távkezelt
vonalszakaszon és távkezelt szolgálati helyeken a szolgálat
végzésére**

Hatályba lépés időpontja: 2023. év április hó 1. nap

Érvényes: hatálybalépéstől visszavonásig

Összeállította:

Bartók Béla
területi forgalmi szakértő

Felülvizsgálta:

Kallus Tihamér
területi forgalmi osztályvezető

Ellenjegyezte:

Juhász László
forgalomirányítási főnökségvezető

Jóváhagyta:

Bertalan Zsolt
osztályvezető

Módosítások előjegyzése

Tétel- szám	A módosítás száma	A módosítás tárgya	Hatálybaléptetés dátuma
1.	39045-1/2022/MAV	1 sz. Módosítás	2024.12.15.

Tartalomjegyzék

Módosítások előjegyzése	2
1. Általános előírások	6
1.1. A Végrehajtási Utasítás hatálya, tartalma és kezelése	6
1.1.1. A Végrehajtási Utasítás hatálya	6
1.1.2. A Végrehajtási Utasítás tartalma	6
1.1.3. A Végrehajtási Utasítás kezelése	6
1.2. Az önálló szolgálatvégzés feltételei	6
1.3. A vonalszakasz általános ismertetése	6
1.3.1. A vonalszakasz jellemzője	6
1.3.2. A szolgálati helyek jellemzői	7
1.4. Forgalm szabályozás rendszere	7
1.5. Jelenlétes	7
1.6. Szolgálatra jelentkezés szabályozása	8
1.7. Parancskönyv	8
1.8. Elsősegély	8
2.1. A vonalszakaszon rendelkezésre álló értekező berendezések	8
2.2. Mozdonyvezetők bejelentkezésének szabályozása a távkezelt vonalszakaszra történő belépés előtt	10
3. Közlemények előjegyzése, dokumentálási kötelezettség	10
3.1. Forgalomirányító	10
3.2. Jelenlétes	11
4. Váltók, váltó- és vágányútellenőrzés	11
4.1. Váltó- és vágányútellenőrzés	11
4.2. Váltógondozás, váltóvizsgálat	12
5. Útsorompók	12
5.1. Sorompókezelés	12
5.2. Eljárás nyíltvonali fénysorompók használhatatlansága esetén	12
5.3. Eljárás állomási fénysorompók használhatatlansága esetén	13
5.4. Jelzőörök alkalmazása	13
6. Tolatószolgálat	13
6.1. A tolatás engedélyezése	13
6.2. Tolatás vezetőjének kijelölése, értesítés a tolatás engedélyezéséről	13
6.4. A tolatás végrehajtása	13
6.5. A tolatás megszüntetése és folytatása	14
6.6. Tolatás a nyílt vonal felé	14
6.7. Rendkívüli tolatás	14
6.8. Javítási, tisztítási stb. munkák engedélyezése, dokumentálása, járművek fedezése	15
6.8.1. Javító-, tisztító-, mosó-, töltő-, lefejtő és egyéb mellékvágányokon végzett munkák engedélyezése, dokumentálása, járművek fedezése	15
6.8.2. Fővágányon végzett javítási, tisztítási stb. munka engedélyezése, dokumentálása, járművek fedezése	15
7. Védekezés járműmegfutamodás ellen	15

7.1. Megfutamodás elleni védekezés tolatás befejezése után	15
7.2. A járműmegfutamodás elleni védekezés valamennyi közlekedő, végállomásra vagy felosztató állomásra érkezett vonatoknál	16
7.3. Felelősség a megfutamodás elleni biztosításért	16
8. A vonatközlekedés lebonyolítása.....	16
8.1. Engedélykérés – adás.....	16
8.2. A vonat számának és előrelátható indulási idejének közlése.....	17
8.3. Elő- és visszajelentés	17
8.4. Rendelkezések közlése a vonatszeméllyel.....	17
8.4.1. A vonalszakasz állomásairól induló vonatok személyzetének értesítése.....	17
8.5. A vonatok mozdonyvezetőinek indításra, áthaladásra történő felhatalmazása	18
8.6. Vonatok fogadása	18
8.6.1. Vonattalálkozások lebonyolítása	18
8.7. Szolgálat a vonatoknál.....	19
8.8. Munkavonatok közlekedtetése	19
8.9. Segélymozdonyok, segélyvonatok közlekedtetése	19
8.10. 6000 kg-nál könnyebb járművek közlekedtetése	19
9. Utastájékoztató.....	19
9.1. Utastájékoztató rendszerek általános leírása	20
9.2. Az utastájékoztató rendszerhez tartozó szolgálati helyek és utastájékoztató körzetek	20
9.3. Az utasperonok megközelítési időnormatívája	20
9.4. A rendszer kezelése normál üzemi körülmények idején	20
9.5. Rendkívüli üzemi körülmények (havária) esetén az utastájékoztató szervezése és végrehajtása	20
9.6. Eljárás a berendezések használhatatlansága esetén	20
10. Rakodások engedélyezése	20
11. Építési és fenntartási munkák	20
11.1. A vonatforgalmat nem érintő, nem vágányzár keretében, az elsodrési határon kívül végzett munkák	21
11.2. A vonatforgalmat érintő, nem vágányzár keretében, az elsodrési határon belül végzett munkák	21
11.3. Pályaműködtetői kapacitásigény felhasználás	21
11.4. Munkavonatok közlekedtetése	22
12. Pályavasúti informatikai rendszerek kezelése	22
12.1. A munkahelyek adatai, az egyes munkahelyeken végzett feladatok meghatározása	22
12.2. Vonatösszeállítás közlése.....	22
12.2.1. Külső vonatfelvétel végrehajtása pályavasúti szolgáltatás keretében.....	22
12.2.2. Külső vonatfelvétel végrehajtása vasúti társasági munkavállalókkal	22
12.3. Vonatok készre jelentésével kapcsolatos előírások.....	23
12.4. Szolgáltatások kezelése	23
12.4.1. Részletes feladatkiírás	23
12.4.2. A részletes feladatkiíráson nem kezelt szolgáltatások teljesítésével kapcsolatos helyi szabályozás.....	23

12.5. Zártcsoportú e-mail rendszer használatára vonatkozó helyi előírások szabályozása	23
12.6. Az előre nem látott ideiglenes lassúmenetek nyilvántartásával, napi lassúmenet kimutatások kezelésével, kézbesítésével kapcsolatos előírások	23
12.7. Pályavasúti informatikai rendszerek meghibásodása	24
13. Eljárás biztosítóberendezés meghibásodása esetén	24
13.1. Hibák előjegyzése.....	24
13.2. Eljárás távkezelt üzemmód meghibásodása esetén	24
13.2.1. Intézkedés biztosítóberendezés meghibásodása esetén jelenlétes távkezelt állomásra történő kirendelésére.....	24
13.3. Eljárás továbbhaladást tiltó jelzést adó főjelzők esetén.....	24
13.4. Különleges kezelések forgalmi feltételei	25
13.4.1. Hívójelzés kivezérlése.....	25
13.4.2. Kényszeroldás	25
13.4.3. Szigetelés kikapcsoló	25
13.4.4. Állomási főjelzők Megállj!-ra kapcsolása.....	25
13.5. Váltóellenőrzés, ha a forgalomirányító nem tud meggyőződni valamely váltó helyes állásáról, végállásáról.....	25
13.6. Vágányút ellenőrzése, ha a forgalomirányító a vágány foglaltságáról nem tud meggyőződni.....	26
14. Rendkívüli események.....	26
14.1. Eljárás váltófelvágás esetén	26
14.2. Rendkívüli események, balesetek bejelentése	27
15. Egyéb előírások.....	27
15.1. Vagyonvédelem	27
15.2. Ellenőrzési kötelezettség.....	27
Mellékletek.....	28

1. Általános előírások

1.1. A Végrehajtási Utasítás hatálya, tartalma és kezelése

1.1.1. A Végrehajtási Utasítás hatálya

A Végrehajtási Utasítás (továbbiakban: VU) területi hatálya kiterjed a Mezőzombor (kizár) – Sátoraljaújhely (kizár) távkezelt vonalszakasz és távkezelt szolgálati helyek (továbbiakban: vonalszakasz) forgalomszabályozására.

A VU személyi hatálya kiterjed a vonalszakaszon valamennyi szolgálatot teljesítő, munkát végző MÁV Zrt., vasúti társaságok, valamint egyéb külső vállalkozás (idegen felek) munkavállalóira.

1.1.2. A Végrehajtási Utasítás tartalma

A VU tartalmazza a vonalszakaszon a forgalmi szolgálat szervezésére, irányítására, végzésére vonatkozó előírásokat.

Azokra az esetekre, amelyekre a VU nem tartalmaz előírásokat, az F.2. sz. Forgalmi Utasítás, F.2. sz. Forgalmi Utasítás Függelékei, valamint az F.1. sz. Jelzési Utasítás előírásai érvényesek.

1.1.3. A Végrehajtási Utasítás kezelése

A VU-t Mezőzombor és Sátoraljaújhely forgalmi irodájában, valamint a forgalomirányító szolgálati helyiségében elektronikus formában, Bodrogkeresztúr, Olaszliszka-Tolcsva, Sárospatak állomások forgalmi irodáiban nyomtatott formában kell hozzáférhető helyen tartani.

1.2. Az önálló szolgálatvégzés feltételei

Érvényes vizsgával kell rendelkezni:

- a forgalomirányítónak jelen VU rá vonatkozó anyagából, valamint a biztosítóberendezés és a távkezelt állomások biztosítóberendezéseinek Kezelési Szabályzataiból.
- A vonalszakasz állomásain szolgálatot teljesítő jelenlétes forgalmi szolgálattevőknek (továbbiakban: jelenlétes) a VU rájuk vonatkozó anyagából, a távkezelt állomások biztosítóberendezéseinek Kezelési Szabályzataiból.
- Mezőzombor és Sátoraljaújhely állomások forgalmi szolgálattevőinek a VU rájuk vonatkozó anyagából.
- A vonalszakaszokon közlekedő vonatszemélyzetnek a VU rájuk vonatkozó anyagából.
- A területi főüzemirányítónak és a területileg illetékes forgalmi vonalirányítóknak a VU rájuk vonatkozó anyagából.

A munkavezetőt és munkavégzésért felelőst a VU rájuk vonatkozó előírásaiból kimutathatóan oktatni kell.

Az oktatásokat és vizsgáztatásokat az érvényben lévő előírások szerint kell megtartani, a képzéssel és vizsgáztatással kapcsolatos bizonylatokat kiállítani.

1.3. A vonalszakasz általános ismertetése

1.3.1. A vonalszakasz jellemzője

A vonalszakasz egy vágányú, villamosított, 41,3 km hosszú, fővonal. Az állomások között állomástávolságú követési rend van érvényben, ellenmenet és utolérést kizáró biztosítóberendezés üzemel. Vonatbefolyásolás nincs kiépítve.

A vonalszakasz:

- engedélyezett tengelyterhelése: 210 kN
- kiépítési sebessége: 100 km/h
- pályasebesség: 100 km/h
- általános fékút: 1000 m.

1.3.2. A szolgálati helyek jellemzői

Szolgálati hely neve	Jellege	Berendezés típusa	Szolgálat
Bodrogkeresztúr	távkezelt állomás	felülvezérelt D 55	nincs
Szegi	megállóhely	-	-
Erdőbénye	megállóhely	-	-
Olaszliszka-Tolcsva	távkezelt állomás	felülvezérelt D 55	nincs
Bodrogolaszi	megállóhely	-	-
Sárospatak	távkezelt állomás	felülvezérelt D 55	nincs

Amennyiben a Sárospatak állomáson megálló személyszállító vonat hossza a 160 métert meghaladja akkor az utasperon rövidsége miatt a forgalomirányító köteles gondoskodni a vonatszemélyzet előzetes értesítéséről.

1.4. Forgalomszabályozás rendszere

A távkezelt vonalszakaszon a forgalom lebonyolítását, tolatások irányítását Sátorajjáújhely állomáson szolgálatot teljesítő forgalomirányító végzi.

1.5. Jelenlétes

Szükség esetén Szerencs, Mezőzombor és Sátorajjáújhely szolgálati helyekről jelenlétes Bodrogkeresztúr, Olaszliszka-Tolcsva és Sárospatak állomásokra rendelhető ki, ha az előírt vizsgákkal rendelkezik.

Kirendeléséről előre látott, indokolt esetben a Területi Forgalmi Osztály osztályvezetője rendelkezik.

Rendkívüli esetekben a jelenlétes kirendeléséről a területi főüzemirányító köteles intézkedni, (biztosítóberendezési hiba esetén a területi biztosítóberendezési diszpécsernek a biztosítóberendezések és a távkezelés használhatatlanságáról és a helyreállítás várható időszükségletéről tett nyilatkozata figyelembe vételével).

A jelenlétes távkezelt állomásra történő eljuttatására bármely közlekedő vonat vagy a Területi forgalmi osztály szerencsi gépjárműve vehető igénybe.

A jelenlétes feladatai:

- A szolgálat megkezdését, befejezését, az állomásbejárás megtartását köteles a forgalomirányítónak bejelenteni és a Fejrovatos előjegyzési naplóban előjegyezni.
- Adja és veszi a vonatok közlekedésével kapcsolatos valamennyi közleményt.
- Vonatok fogadása, megfigyelése.
- A forgalomirányító rendelkezésére a váltó- és vágányútellenőrzés megtartása, váltó biztonsági betéttel történő lezárása, annak eltávolítása.
- A forgalomirányító utasítására Írásbeli rendelkezés kiállítása, kézbesítése.
- Vezeti rovatainak megfelelően időazonosan és időrendben a Fejrovatos előjegyzési naplót.

- Megfutamodás elleni védekezés során: átadja a kulccsal lezárható kocsifogó alátéteket, előjegyzi a megfutamodás elleni védekezést, jelenti a kulccsal lezárható kocsifogó alátétek elhelyezését a forgalomirányítónak.
- Balesetekről, rendkívüli eseményekről haladéktalanul köteles értesíteni a forgalomirányítót, állomásfőnököt, valamint forgalomirányító utasítására az Értesítési Rendszerben előírt szerveket.
- Pályaműködtetői kapacitásigény felhasználás esetében végzi a kiadott vágányzári utasításban, forgalmi technológiában meghatározott feladatokat.

1.6. Szolgálatra jelentkezés szabályozása

A forgalomirányítók a munkarendben meghatározott időben kötelesek szolgálatra jelentkezni a szolgálatban lévő forgalomirányítónál.

A jelenlétesek szolgálatváltása során a szolgálatra jelentkező jelenlétes a szolgálati beosztásban megjelölt időben köteles szolgálatra jelentkezni, kivéve az operatíván elrendelt kirendelési eseteket. Valamennyi esetben a szolgálat felvételekor a forgalomirányítónak köteles bejelentkezni.

1.7. Parancskönyv

Parancskönyv csak a forgalomszabályozó állomásokon és a forgalomirányító szolgálati helyiségében található.

Az állandó forgalmi személyzet nélküli szolgálati helyeken történő munkavégzés megkezdése előtt az adott szolgálati helyre vonatkozó parancskönyvi rendelkezéseket az érintett munkavállalók a forgalomirányító helyiségében kötelesek elolvasni és aláírásukkal tudomásul venni.

1.8. Elsősegély

A vonalszakasz szolgálati helyein elsősegélynyújtásnál használható eszköz, véralkoholvizsgálati doboz, alkoholos állapot vizsgálatára rendszeresített eszköz, készülék nincs. Elsősegély nyújtására kiképzett munkavállaló nincs.

2. Közlemények adására és vételére vonatkozó előírások

2.1. A vonalszakaszon rendelkezésre álló értekező berendezések

A vonalon közlekedő valamennyi mozdonyt (vezérlőkocsit), vonatként közlekedő munkagépet vagy vágánygépkocsit az F. 2. sz. Forgalmi Utasítás 5. sz. Függeléke 5.1.5. pontja szerinti értekező berendezésekkel kell felszerelni. Az értekező berendezésekről a menetvonal-tulajdonos vasúti társaság köteles gondoskodni.

A forgalomirányító és a vonalszakaszon szolgálatot teljesítő vonatszemélyzet közötti értekezés céljára az alábbi távközlő berendezések szolgálnak:

Mozdonyrádió:

A forgalomirányítóval mozdonyrádióon közvetlenül létesíthető összeköttetés. Adó frekvencia: 467.950-468.050 MHz, vevő frekvencia: 458.000 MHz.

Tolatási rádió körzetek

Sorsz.	Megnevezés	Adófrekvencia	Vevőfrekvencia	UIC csat.
1.	Sátoraljaújhely állomás Tolatási rádiókörzet	467,450 MHz	467,450 MHz	C11*
2.	Sátoraljaújhely állomás Darus rádiókörzet	467,600 MHz	467,600 MHz	C17*

Vonali rádió körzet

A forgalomirányítóval, valamint Szerencs, Mezőzombor és Sátoraljaújhely állomások forgalmi szolgálattevőivel közvetlenül a 158.150 MHz adási és 163.150 MHz-es vételi frekvencián működő vonali mozdonyrádióon létesíthető összeköttetés.

Típus	Telepítési hely	Frekvencia (MHz)	
		adó	vevő
FESA 2010	Szerencs	467,950	458,000
FESA 2010	Mezőzombor	468,000	
FESA 2010	Bodrogkeresztúr	468,050	
FESA 2010	Olaszliszka-Tolcsva	467,950	
FESA 2010	Sárospatak	468,000	
FESA 2010	Sátoraljaújhely	468,050	

Mobiltelefon:

Mobiltelefonról a forgalomirányítóval elsősorban a 06-30/648-3472 mobiltelefon számon, másodsorban a mobiltelefonról 06-1/514-8119 számon hívható vasútüzemi telefonszámon létesíthető távközlési kapcsolat.

Pályatelefon:

A forgalomirányítóval közvetlen távközlési kapcsolat létesíthető a bejáratú jelzők közelében, sorompó szekrényeken telepített (helyhez kötött) pályatelefonon.

Peron távbeszélő:

Az állomások utasperonjain létesített távbeszélő, mellyel távközlési kapcsolat létesíthető a vonatszemélyzet és a forgalomirányító, valamint az adott állomás forgalmi irodája között.

Utastást adó hangszórós távbeszélő

A vonalszakasz állomásain a váltó- és tolatási körzetekben elhelyezett utastást adó hangszórós távbeszélőkön keresztül közvetlen kapcsolat létesíthető a forgalomirányítóval, az adott állomás forgalmi irodájával, a külső térrel, és a biztosítóberendezési helyiséggel, mely lehetővé teszi az utastások közlését és nyugtázását.

Vasútüzemi távbeszélő:

Bodrogkeresztúr állomás telefonszáma: 04/76-15

Olaszliszka-Tolcsva állomás telefonszáma: 04/77-15

Sárospatak állomás telefonszáma: 04/82-15

A forgalomirányító rendelkezésére álló valamennyi értekező berendezés hangrögzítővel kiegészített.

2.2. Mozdonyvezetők bejelentkezésének szabályozása a távkezelt vonalszakaszra történő belépés előtt

A közlekedő vonatok (mozdonyok, vezérlőkocsik, vonatként közlekedő munkagépek és vágánygépkocsik) mozdonyvezetői a Mezőzombor (kizár) – Sátoraljaújhely (kizár) távkezelt vonalszakaszra történő belépés előtt, azon vonatok esetében, amelyek kiindulási állomása a vonalszakasz valamely középállomása, indulás előtt minden esetben kötelesek mobiltelefonon vagy mozdonyrádión a forgalomirányítónál az alábbi szöveggel bejelentkezni:

A jármű- és mozdonyvezető jelentkezése	A forgalomirányító nyugtázása
„A számú vonat mozdonyvezetője a sátoraljaújhelyi forgalomirányítónál jelentkezik. (Név, honállomás, az a hely ahonnan az értekezés történik.)”	„Sátoraljaújhely forgalomirányítója a számú vonat jelentkezését vette. (Név)”

A forgalomirányító mobiltelefon száma: **06-30/648-3472**

Vasúti telefonszáma: 04/81-19, illetve 06-1/514-8119

Amennyiben a mozdonyvezető részéről mozdonyrádión vagy mobiltelefonon a bejelentkezés nem történik meg, akkor a forgalomirányító nem adhat engedélyt az adott vonat részére, a vonalszakaszról indulás esetén nem kezelhet a vonat részére jelzőt. Szükség esetén utasítania kell Mezőzombor vagy Sátoraljaújhely forgalmi szolgálattelvőjét a bejelentkezés elmaradás okának, a tisztázására.

A mozdonyvezetők részéről a bejelentkezéseket olyan időben kell megtenni, hogy a késedelmes bejelentkezés miatt a vonatot ne kelljen feltartóztatni.

A bejelentkezés előjegyzése:

A forgalomirányítók a Fejrovatos előjegyzési naplójuk „Egyéb megjegyzések” előjegyzésére szolgáló rovatában, a hozzá tartozó vonatszám sorában, a mobiltelefonon történő bejelentkezés esetén a mozdonyvezetők bejelentkezését a telefonszám és a mozdonyvezető nevének előjegyzésével akkor kötelesek előjegyezni, ha az nem elérhető, vagy nem egyezik a GVK, vagy EMIG rendszerekben lévő adatokkal.

3. Közlemények előjegyzése, dokumentálási kötelezettség

3.1. Forgalomirányító

A forgalomirányító a Fejrovatos előjegyzési naplójában az F. 2. sz. Forgalmi Utasítás 7. sz. Függelékében felsoroltakon túlmenően a következőket köteles még előjegyezni:

- A rendelkezésre álló értekező berendezésen a mozdonyvezető részére a közlekedéssel kapcsolatban adott rendelkezés szövegét.
- A felügyelete alatt lévő távkezelt vonalszakasz állomásain a váltók gondozásának helyére, kezdetére és befejezésére adott engedélyeket.
- A felügyelete alatt lévő távkezelt vonalszakasz állomásain és a nyílt vonalon pályaműködtetői kapacitásigény felhasználást, valamint nem vágányzár keretében végzett munkák engedélyezését és a befejezéséről távbeszélőn kapott bejelentést.
- A távkezelt állomásról induló vonatok készre jelentését.
- A rögzítősaru és a kulccsal lezárható kocsifogó alátét felhasználásra vonatkozó adatokat.

A forgalomirányító vezeti az elektronikus, ennek meghibásodása esetén a papír alapú Hibaelőjegyzési könyvet, a Villamosüzemi naplót, Lassúmenet és Vágányzár nyilvántartást, az ingatlan és az informatikai rendszer meghibásodása esetén vezetendő Hibabejelentő könyvet, valamint kiállítja a Rakodási engedélyeket.

3.2. Jelenlétes

A távkezelt állomáson amennyiben jelenlétes teljesít szolgálatot, akkor a Fejrovas előjegyzési naplójában az alábbiakat köteles előjegyezni:

- A közlekedő vonat számáról, be- és kijáratú vágányáról történő értesítést és annak időpontját.
- A tolatások kezdetére és időtartamára a forgalomirányító által adott engedélyeket.
- A nyíltvonali rakodásról, állomási vagy szomszédos állomásközben lévő nyíltvonali pályaműködtetői kapacitásigény felhasználás megkezdéséről és befejezéséről, valamint ezzel kapcsolatosan bevezetett sebességkorlátozásokról szóló értesítést.
- A forgalomirányító közleménye alapján a váltógondozó részére adott engedélyt.
- A távkezelt állomásról induló vonatok készre jelentését.
- A rögzítősaru és a kulccsal lezárható kocsi fogó alátét felhasználására vonatkozó adatokat.

A távkezelt állomásokon Hibaelőjegyzési könyvet nem kell vezetni. A távkezelt állomásokon ellátott szolgálat közben megállapított (biztosítóberendezési, távközlési, stb.) hibákat a Fejrovas előjegyzési naplóba történő előjegyzéssel egyidejűleg a rendelkezésre álló értekező berendezésen kell a forgalomirányító részére jelenteni, aki köteles intézkedni annak elhárítása iránt.

A forgalomirányító utasítására Írásbeli rendelkezést állít ki és kézbesít. Előre látott okból történő vezénylésekor elvégzi a számára a Parancskönyvben előírt feladatokat is.

A forgalomirányító a főjelzők kezelésekor köteles a rendelkezésre álló értekező berendezésen értesíteni a távkezelt állomáson szolgálatot végző jelenlétest a vonat számáról, várható közlekedési idejéről és a vonat által használt vágány számáról.

4. Váltók, váltó- és vágányútellenőrzés

4.1. Váltó- és vágányútellenőrzés

Váltóellenőrzés

A távkezelt állomások váltóit a forgalomirányító állítja.

A berendezés üzemszerű működése esetén a váltóellenőrzést a monitorkép szimbólumainak kiértékelésével kell megtartani. Amennyiben a VU hatálya alá tartozó távkezelt állomáson valamelyik váltó használhatatlan vagy a helyes állásáról nem lehet meggyőződni a szimbólumok kiértékelésével, akkor a VU 13.5. pontjában leírtak szerint kell eljárni.

Vágányút ellenőrzés

A berendezés üzemszerű működése esetén a vágányútellenőrzést a monitorkép szimbólumainak kiértékelésével kell megtartani. Amennyiben a VU hatálya alá tartozó távkezelt állomás valamely vágányának szabad állapotáról nem lehet meggyőződni a szimbólumok kiértékelésével, akkor a VU 13.6. pontjában leírtak szerint kell eljárni.

Ha jelenlétes nincs, de az állomás területén vonat áll és a vágány a mozdonyvezető tartózkodási helyéről teljes hosszában belátható, akkor a vágányút áttekintésére a forgalomirányító köteles utasítani az ott tartózkodó vonat mozdonyvezetőjét, aki a vágányút szabad vagy foglalt voltáról köteles jelentést tenni. A forgalomirányító utasíthatja más, közlekedő vonat személyzetét arra, hogy az adott vágányút szabad vagy foglalt voltáról adjon tájékoztatást.

4.1.1. A vonat tényleges megérkezéséről történő meggyőződés módja

Amennyiben a biztosítóberendezésen a forgalomirányító az állomásköz látszólagos foglaltsága, vagy a biztosítóberendezés visszajelentésének hiánya miatt nem tud meggyőződni a vonat távkezelt állomásra történő teljes megérkezéséről (elhaladásáról), akkor a forgalomirányító köteles a helyzetet tisztázni az adott vonat személyzetének vagy a távkezelt állomáson tartózkodó más vonat személyzetének közreműködésével.

Amennyiben a jelenlétes vagy a vonatszemélyzet kétséget kizáróan megállapította a vonat teljes megérkezését (elhaladását), majd ezt jelentette a forgalomirányítónak, akkor az állomásköz indokolatlan foglaltságát kell feltételezni a látszólagos foglaltság alapján.

Ha a vonat teljes megérkezése bármely ok miatt nem állapítható meg, akkor a foglalt vágányszakasz felé vonat addig nem indítható, amíg a forgalomirányító a következő vonatfogadásra kötelezett munkavállaló vagy a vonatszemélyzet útján kétséget kizáró módon meg nem győződött a vonat végének előírászerű jelzéséről.

4.2. Váltógondozás, váltóvizsgálat

- A váltók gondozását az illetékes pályafenntartási szakasz munkavállalói végzik.
- A távkezelt állomásokon a váltógondozó a váltók gondozásának megkezdése előtt köteles a rendelkezésre álló értekező berendezésen (utasítást adó hangszórós távbeszélő, mobiltelefon, stb) a forgalomirányítótól engedélyt kérni, majd a váltógondozás befejezését részére bejelenteni.
- A váltó gondozására a forgalomirányító pontosan meghatározott időtartamra adhat engedélyt (óra perctől — óra percig) a váltógondozónak. Az adott engedélyt — az időpont (... óra ... perctől — ... óra ... percig), szolgálati hely nevének és a körzet megjelölésével — a forgalomirányító a Fejrovas előjegyzési naplójába köteles előjegyezni.
- A váltó gondozására engedélyezett időben az adott váltón a forgalomirányító a biztosítóberendezés Kezelési Szabályzatában előírtak szerint a váltó állítását megakadályozó kezelést köteles alkalmazni a váltógondozó testi épségének megóvása érdekében. A váltógondozó által kért váltóállításokat kivéve a váltó lezárását feloldani nem szabad.
- A váltók állítását a váltógondozó esetről-esetre köteles a forgalomirányítótól kérni.
- A váltógondozást végző munkavállalót a közlekedő vonatokról a forgalomirányító köteles az utasítást adó hangszórós távbeszélőn keresztül értesíteni, amit a váltógondozó nyugtázni köteles.
- A váltógondozást végző munkavállalónak mindig számíthatnia kell arra, hogy a fűthető váltókon a villamos váltófűtés üzemel.

5. Útsorompók

5.1. Sorompókezelés

A távkezelt vonalszakasz állomási és nyíltvonali fénysorompóival kapcsolatos műveleteket a Kezelési szabályzatban előírtak szerint a forgalomirányító végzi. Az állomási és nyíltvonali fénysorompókkal kapcsolatos hibabejelentésekre és előjegyzésekre jelen VU 13.1. sz. pontjában előírtak érvényesek.

5.2. Eljárás nyíltvonali fénysorompók használhatatlansága esetén

Nyíltvonali fénysorompó zavar jelzése, vagy használhatatlansága esetén a forgalomirányító köteles az érintett szomszédos állomás forgalmi szolgálattevőjét értesíteni. Szükség esetén köteles a zavarjelzés feloldása érdekében a vonatokat feltartóztatni.

Nyíltvonali fénysorompó használhatatlansága esetén a vonatszemélyzet Írásbeli rendelkezésen történő értesítésére utasítható a szomszédos távkezelt állomáson szolgálatot teljesítő jelenlétes is.

A nyíltvonali fénysorompó használhatatlanságáról — ha az Írásbeli rendelkezésen történő értesítésre már nincs lehetőség — a vonatok személyzetét a forgalomirányító köteles a rendelkezésre álló értekező berendezésen élőszóban értesíteni.

5.3. Eljárás állomási fénysorompók használhatatlansága esetén

Abban az esetben, ha valamely távkezelt állomás állomási fénysorompóján a közúton közlekedők számára megtévesztő villogó fehér fény megmarad, akkor a Kezelési Szabályzatban előírtak szerint a villogó fehér fényt a forgalomirányító köteles lekapcsolni. Ha ez nem lehetséges, akkor köteles intézkedni a biztosítóberendezési szakszolgálat felé a fehér fény lekapcsolására és a fénysorompó megjavítására.

Állomási fénysorompó használhatatlansága esetén a fénysorompó használhatatlanságáról (a közút felé sötét vagy megtévesztő villogó fehér fénnel jelzést adó esetén is) a közlekedő vonatok személyzetét (be- vagy kijáró vonatokat egyaránt) a forgalomirányító élőszóval köteles értesíteni.

5.4. Jelzőőrök alkalmazása

Jelzőőrök részére a Menetidők táblázatos kimutatását és Fejrovtos előjegyzési naplót Mezőzombor állomás forgalmi szolgálattevője és /vagy a forgalomirányító köteles átadni a távkezelt vonalszakasz valamennyi útsorompója esetében.

6. Tolatószolgalat

6.1. A tolatás engedélyezése

A vonalszakaszon tolatást csak a forgalomirányító engedélyezhet.

6.2. Tolatás vezetőjének kijelölése, értesítés a tolatás engedélyezéséről

6.2.1. A távkezelt állomásokon az előre látott, elvégzendő tolatási feladatokról és az F.2. Forgalmi Utasítás 4.1.4.3. pontjában előírtakról a vonatszemélyzetet Írásbeli rendelkezéssel a forgalomirányító felkérése alapján távkezelt szakaszra vonatkozó indító állomás forgalmi szolgálattevője köteles értesíteni.

6.2.2. Az Írásbeli rendelkezés szövegét a forgalomirányító köteles írásban, informatikai eszközön elküldeni a távkezelt állomásra vonatkozó indító állomás forgalmi szolgálattevőjének, aki a kézbesített Írásbeli rendelkezés számát engedélykéréskor köteles közölni a forgalomirányítóval.

6.2.3. Amennyiben a távkezelt állomáson jelenlétes teljesít szolgálatot, a tolatás lebonyolításához szükséges Írásbeli rendelkezést a forgalomirányító szóbeli rendelkezése alapján ő köteles kiállítani és kézbesíteni.

6.2.4. Előre nem látott tolatási mozgásoknál valamennyi vonatnál, valamint a mozdonyok mozgásának szabályozásánál a tolatási mozgások engedélyezése a tolatás vezetője vagy a tolatás vezetőjének személyes jelenléte nélkül végezhető tolatások esetén a mozdonyvezető részére történhet élőszóval a forgalomirányító hangrögzítővel ellátott értekező berendezésén.

6.4. A tolatás végrehajtása

A tolatásvezetői teendőket vonali tolatásvezetővel közlekedő nem személyszállító vonatnál a vonali tolatásvezető, személyszállító vonatnál a vezető jegyvizsgáló köteles ellátni.

Vonali tolatásvezető vagy vezető jegyvizsgáló nélkül közlekedő vonatok esetében — kizárólag rendkívüli esetben és csak motorvonatoknál — átállás csak vezetőfülke cserével végezhető.

Amennyiben a tolatás vezetésével megbízható munkavállaló nem áll rendelkezésre, akkor a menetvonal tulajdonos vasúti társaság köteles intézkedni tolatás vezetésével megbízható dolgozó biztosítására! A vasúti társaság értesítéséről a forgalomirányító a területi főüzemirányító útján gondoskodik.

A 6.2. pontban előírtak szerint értesített, a tolatás vezetésével megbízott dolgozó az első mozgás megkezdése előtt az Utasítást adó hangszórós távbeszélőn vagy valamely rendelkezésre álló értekező berendezésen köteles a forgalomirányítótól a tolatás megkezdésére engedélyt kérni.

A tolatás vezetésével megbízott dolgozó minden esetben köteles a tolatási mozgáshoz szükséges villamos úton központból állított váltók és védelmi berendezések, valamint az útsorompók kezelését a mozgás megkezdése előtt a forgalomirányítótól kérni.

A tolatás vezetésével megbízott dolgozó a tolatás befejezéséről, valamint a vonatforgalom miatt történő megszüntetéséről, a járműmegfutamodás megakadályozására szolgáló eszközök helyéről köteles az Utasítást adó hangszórós távbeszélőn vagy valamely rendelkezésre álló értekező berendezésen a forgalomirányító részére jelentést tenni.

Tolatás befejezésekor vagy megszüntetésekor a tolatás vezetésével megbízott dolgozó és a mozdonyvezető felelős azért, hogy a vonat vagy a járművek a Biztonsági határjelzők között helyezkedjenek el. A tolatás vezetésével megbízott dolgozó erről a helyszínen köteles meggyőződni.

Az állomáson visszahagyott járművek kézi- vagy rögzítő fékjének meghúzását és a kulccsal lezárható kocsifogó alátétek kezelését a tolatás vezetője köteles jelenteni a forgalomirányító felé. A kulccsal lezárható kocsifogó alátétek kezelésének szabályait a VU 7. fejezete tartalmazza.

Az előírt fékpróba és/vagy vonatfelvétel megtartása után a vonali tolatásvezető, vezető jegyvizsgáló vagy az érintett vasúti társaság kijelölt munkavállalója a Megállapodásban rögzített módon köteles jelentést tenni a forgalomirányítónak arról, hogy a vonat indulásra kész.

Tolatási mozgások lebonyolításához szükséges minimális létszám 1 fő tolatás vezetésével megbízható dolgozó.

6.5. A tolatás megszüntetése és folytatása

A tolatás megszüntetéséről és folytatásáról a forgalomirányító rendelkezik.

6.6. Tolatás a nyílt vonal felé

A távkezelt állomások Tolatási határjelzőjén túl csak a forgalomirányító engedélyével szabad tolatni.

A Tolatási határjelzőn túli tolatásra a forgalomirányító csak akkor adhat engedélyt, ha az állomás felé az adott vágányon nincs vonat útban, valamint Bodrogkeresztúr kezdőpont felőli végén végzett tolatás esetén Mezőzombor, Sáropatak állomás végpont felőli végén végzett tolatás esetén Sátoraljaújhely rendelkező forgalmi szolgálattevője a nyílt vonal felé történő tolatáshoz hozzájárult.

6.7. Rendkívüli tolatás

A tervezettől eltérően végzett tolatásokat a 6.2. pont előírásainak megfelelően kell elrendelni.

6.7.1. Rendkívüli tolatás vezető jegyvizsgálóval közlekedő személyszállító vonattal

Előre nem látott tolatási mozgásoknál a vezető jegyvizsgálóval közlekedő vonatnál, a tolatási mozgás vezetője a vezető jegyvizsgáló. A tolatás engedélyezése a tolatás vezetője részére a forgalomirányító által, hangrögzítővel ellátott értekező berendezésen, élőszóval történik.

A tolatás befejezése után a megfutamodás elleni védekezés módjáról, a megfutamodás ellen biztosított járművek járműazonosítóiról, a forgalomirányítónak a vezető jegyvizsgáló köteles jelentést tenni.

6.7.2. Rendkívüli tolatás vonali tolatásvezetővel közlekedő nem személyszállító vonattal

Előre nem látott tolatási mozgásoknál a vonali tolatásvezetővel közlekedő vonatnál, a tolatási mozgás vezetője a vonali tolatásvezető. A tolatás engedélyezése a tolatás vezetője részére a forgalomirányító által, hangrögzítővel ellátott értekező berendezésen, élőszóval történik.

A tolatás befejezése után a megfutamodás elleni védekezés módjáról, a megfutamodás ellen biztosított járművek járműazonosítóiról, a forgalomirányítónak a vonali tolatásvezető köteles jelentést tenni.

A kulccsal lezárható kocsifogó alátétekhez való hozzáférés érdekében, a területi főüzemirányító köteles intézkedéseket tenni. A kulccsal lezárható kocsifogó alátéttel történő biztosítás megtörténteig a járműveket őrizni kell.

6.8. Javítási, tisztítási stb. munkák engedélyezése, dokumentálása, járművek fedezése

6.8.1. Javító-, tisztító-, mosó-, töltő-, lefejtő és egyéb mellékvágányokon végzett munkák engedélyezése, dokumentálása, járművek fedezése

A munkákra a távkezelt állomások mellékvágányai szükség esetén igénybe vehetők. Munkavégzéshez a munkát vezető a forgalomirányítótól köteles engedélyt kérni, a fedezést, a munka megkezdését és befejezését részére köteles bejelenteni.

6.8.2. Fővágányon végzett javítási, tisztítási stb. munka engedélyezése, dokumentálása, járművek fedezése

Javítási, tisztítási munkát a távkezelt állomások valamely fővágányán csak elkerülhetetlen esetben szabad végezni. A munkavezető a munka megkezdésére a forgalomirányítótól köteles engedélyt kérni. Abban az esetben, ha jelenlétes teljesít szolgálatot, a forgalomirányító a munka megkezdéséről köteles értesíteni a jelenlétest. A munka megkezdését és befejezését a jelenlétes Fejrovatos előjegyzési naplójában is elő kell jegyezni, a munkavezető köteles aláírni.

7. Védekezés járműmegfutamodás ellen

7.1. Megfutamodás elleni védekezés tolatás befejezése után

Az állomásokon visszahagyott kocsikat vonali tolatásvezetővel közlekedő nem személyszállító vonat esetén a vonali tolatásvezető köteles kézi- vagy rögzítőfék és kulccsal lezárható kocsifogó alátétek vegyes alkalmazásával megfutamodás ellen biztosítani.

Mozdonyok, mozdonyok minősülő járművek állvatartásának biztosítását elegendő mennyiségű kézifékkal, rugóerő tárolós fékkel kell elvégezni. Amennyiben az állva tartásához a szükséges számú kézifék, rugóerőtárolós fék nem áll rendelkezésre, akkor kulccsal lezárható kocsifogó alátétet kell alkalmazni.

Amennyiben a kulccsal lezárható kocsifogó alátétet a kocsi/kocsik műszaki kialakítása miatt elhelyezni nem lehet, akkor a mozdony nem kapcsolható le, a mozdonyvezető a mozdonyt nem hagyhatja el.

A kulccsal lezárható kocsifogó alátétek tárolására szolgáló forgalmi iroda kulcsát a vonatszemélyzetnek Mezőzombor vagy Sátoraljaújhely állomáson Írásbeli rendelkezésen kell átadni. Előre nem látott tolatás esetén – ha szükséges – a területi főüzemirányító köteles intézkedni a kulccsal lezárható kocsifogó alátét kezelése céljából munkavállaló kirendelésére.

A kulccsal lezárható kocsifogó alátétek kulcsait a forgalmi irodában elhelyezett kulcsszekrényben kell tárolni.

A kulccsal lezárható kocsifogó alátétek felhasználását, helyét a tolatás vezetője/a kulccsal lezárható kocsifogó alátétek elhelyezését végző munkavállaló a forgalomirányító számára jelenteni köteles, aki ezt a Fejrovas előjegyzési naplójában köteles előjegyezni.

A forgalmi iroda kulcsát a következő forgalmi személyzettel rendelkező állomáson le kell adni. Onnan az első alkalmas vonattal a kulcsot tároló állomásra kell küldeni.

7.2. A járműmegfutamodás elleni védekezés valamennyi közlekedő, végállomásra vagy felosztató állomásra érkezett vonatknál

Valamennyi közlekedő, végállomásra vagy felosztató állomásra érkezett vonatnál az E. 2. sz. Fékutasításban előírtakon felül az alábbiak szerint kell eljárni:

- Ha a mozdony lejár a vonatról, akkor a 7.1. pontban előírtak szerint kell a kocsikat megfutamodás ellen biztosítani.
- Ha a mozdony a vonaton marad, akkor
 - a mozdonyt kézfékkal, rugóerő tárolós fékkel, ha ez nem lehetséges, akkor lezárható kocsifogó alátéttel kell megfutamodás ellen biztosítani.
 - a vonat végén lévő kocsit a 7.1. pontban előírtak szerint kell megfutamodás ellen biztosítani.

Amennyiben a kulccsal lezárható kocsifogó alátétet a jármű/járművek műszaki kialakítása miatt elhelyezni nem lehet, akkor a mozdony nem kapcsolható le, a mozdonyvezető a mozdonyt nem hagyhatja el.

Megfutamodás elleni védekezés végrehajtásának módját, eszközeit, azok tárolási helyét, kiadását, elhelyezését, visszavételét, kulcsok kezelését, jelentési kötelezettséget a 7.1. pont tartalmazza.

7.3. Felelősség a megfutamodás elleni biztosításért

A távkezelt állomásokon végzett tolatás befejezése után a tolatás vezetője vagy a mozdonyvezető köteles ellenőrizni a járművek megfutamodás elleni biztosítását, szükség esetén a hiányosságot pótolni, majd a megfutamodás elleni biztosítás elvégzéséről és módjáról a forgalomirányítónak jelentést tenni. Közölni kell a megfutamodás ellen biztosított járművek járműazonosítóit is. A bejelentés elmaradása esetén a forgalomirányító érdeklődés útján köteles meggyőződni a járműmegfutamodás elleni védekezés előírászerű megtörténtéről.

8. A vonatközlekedés lebonyolítása

8.1. Engedélykérés – adás

Az engedélykérés és adás a Mezőzombor – Bodrogkeresztúr állomásközben közlekedő vonatok részére Mezőzombor állomás forgalmi szolgálattevője és a forgalomirányító között történik.

A Sárospatak – Sátoraljaújhely állomásközben közlekedő vonatok részére Sátoraljaújhely állomás rendelkező forgalmi szolgálattevője és a forgalomirányító között történik engedélykérés és adás.

Engedélyt elsősorban gépi úton, ha ez nem lehetséges vagy ez a vonat megkésleltetésével jár, akkor élőszóban, elsősorban az állomásközi távbeszélőn kell kérni.

Amennyiben az engedélykérés-adásba tanút kell bevonni, tanúként Mezőzombor – és a forgalomirányító közötti engedélykéréskor Sátoraljaújhely állomás rendelkező forgalmi szolgálattelvőjét, a forgalomirányító és Sátoraljaújhely közötti engedélykéréskor Mezőzombor állomás forgalmi szolgálattelvőjét kell bevonni.

8.2. A vonat számának és előrelátható indulási idejének közlése

Ha valamely távkezelt állomáson jelentétes teljesít szolgáltatást, akkor a vonatok előző állomásról történő előre látható és tényleges indulási idejéről a forgalomirányító köteles a jelenlétest értesíteni.

Nyíltvonalon fénysorompók használhatatlansága esetén, amennyiben az útátjárókat jelzőőrökkel fedezik, a közlekedő vonatok számát és előrelátható indulási idejét, valamint a vonat menetrendjében meghatározott legnagyobb sebességét az útátjárót fedező jelzőőrök részére pályatelefonon vagy más alkalmas értekező berendezésen:

- a Bodrogkeresztúr – Sárospatak állomások között mindkét irányban közlekedő vonatoknál a forgalomirányító,
- a Sárospatak – Sátoraljaújhely állomásközben páros számú vonatoknál a forgalomirányító, páratlan számú vonatoknál Sátoraljaújhely állomás rendelkező forgalmi szolgálattelvője köteles közölni.

8.3. Elő- és visszajelentés

Amennyiben a vonalszakaszon visszajelentés adása szükséges, azt a forgalomirányító köteles adni.

8.4. Rendelkezések közlése a vonatszeméllyel

A vonalszakaszra vonatkozóan a közlekedéssel kapcsolatos rendelkezéseket a vonatok személyzetével az F. 2. sz. Forgalmi Utasításban és Függelékeiben előírtak szerint kell közölni.

A forgalomirányító élősavas rendelkezés adására jogosult.

Amennyiben a vonatszemélyzet nem értesíthető Írásbeli rendelkezéssel, akkor a forgalomirányító a közlekedéssel kapcsolatos rendelkezést lediktálhatja a mozdonyvezetőnek hangrögzítővel ellátott értekező berendezésen is.

Amennyiben a közlekedés biztonságával összefüggő, élőszóval közölt rendelkezés adásának időpontjában az értesítendő vonat a nyílt vonalon mozgásban van, a forgalomirányítónak a rendelkezés adását a vonat megállítására vonatkozó utasítással kell kezdenie. A tényleges élőszóval történő értesítés akkor kezdhető meg, amikor a mozdonyvezető a vonatot már megállította. A rendelkezésnek minden esetben tárgyyszerűnek, az utasításokban foglaltaknak megfelelőnek és rövidnek kell lennie. A vonatjármű vezetője csak akkor tekinthető értesítettnek, ha az értesítés szövegét helyesen visszaismételte.

A rendelkezés adásakor a forgalomirányító közölni köteles a mozdonyvezetővel, hogy melyik számú Írásbeli rendelkezés szövegmintát kell használni.

8.4.1. A vonalszakasz állomásairól induló vonatok személyzetének értesítése

A vonalszakasz állomásáról induló vonatok esetén szerelvényforduló/mozdonyforduló figyelembe vételével a vonalszakaszra vonatot indító állomáson kell a vonatszemélyzet értesítését elvégezni.

Ha a vonalszakaszról induló vonat személyzetének értesítése az előzőek szerint nem történt meg, akkor a 8.4.2. előírásai szerint kell eljárni. Ha ez sem lehetséges, akkor az Írásbeli rendelkezés következő forgalomszabályozást végző állomásig érvényes részét a

forgalomirányító a mozdonyvezető részére lediktálja, amit a mozdonyvezető a menetokmányba köteles előjegyezni. A következő forgalomszabályozást végző állomáson a vonatot Írásbeli rendelkezés kézbesítése végett meg kell állítani.

A mozdonyvezető részére lediktált Írásbeli rendelkezést a száma, dátuma és a diktálás ideje azonosítja. A mozdonyvezető köteles a lediktált rendelkezést visszaolvasni, majd a rendelkezés végére a rendelkezést adó nevét és „s. k.” jelölést írni. Írásbeli rendelkezést is csak a vonat álló helyzetében szabad diktálni. A mozdonyvezető az Írásbeli rendelkezés vonatkísérőket érintő részét a vonali tolatásvezetővel, vagy a vezető jegyvizsgálóval köteles közölni és tudomásul vétel végett aláíratni, majd az értesítés megtörténtét a forgalomirányítónak jelenteni.

8.4.2. Vonatszemélyzet értesítése rendkívüli esetekben

Rendkívüli esetben, amennyiben a személyzet nélküli állomásról induló vonat, menetvonala megváltozik (új vonatszámban közlekedik), akkor a forgalomirányító köteles a pályavasúti informatikai rendszerből az új Szolgálati menetrendet, és a vonat menetrendje szerinti viszonylatra a Lassúmenet kimutatást letölteni. A forgalomirányító az érintett vonat mozdonyvezetőjének az EMIG rendszerből elérhető és lekérhető e-mail címére az MS Outlook rendszer használatával a vonathoz tartozó Szolgálati menetrendet, amennyiben szükséges Lassúmenet kimutatást csatolmányként és a közlekedéssel kapcsolatos rendelkezéseket köteles elküldeni.

A fenti módon megküldött rendelkezés a forgalomirányítók előszavas rendelkezését egészíti ki, a küldött e-mail üzenet (közlekedéssel kapcsolatos rendelkezés) sorszámmal nem rendelkezik.

A mozdonyvezető köteles az elektronikus üzenet megérkezését a forgalomirányító részére visszaigazolni, a kapott Szolgálati menetrend és a Lassúmenet kimutatás azonosítószámát, továbbá a közlekedéssel kapcsolatos rendelkezések tudomásul vételét közölni.

Az MS Outlook programban az elektronikus értesítés tárgy rovatát az alábbiak szerint kell kitölteni: RND_dátum (év. hó. nap)_vonatszám

Az elektronikus úton továbbított értesítésnek az alábbiakat kell tartalmaznia:

„Csatoltan küldöm a ... sz. vonat közlekedéséhez szükséges dokumentumokat.

A dokumentumok megérkezését azok azonosítószáma szerint, a közlekedéssel kapcsolatos rendelkezések tudomásul vételét kérem visszaigazolni.

1. A ... sz. vonat a részére kézbesített xxx . sz. menetrend alapján közlekedik.
2. A ... sz. vonat a ... sz. egyedi azonosítóval rendelkező kimutatás alapján közlekedik.
3. közlekedéssel kapcsolatos rendelkezések.

Aláírás

8.5. A vonatok mozdonyvezetőinek indításra, áthaladásra történő felhatalmazása

Amennyiben a mozdonyvezetőt fel kell hatalmazni a vonat indítására (áthaladásra), akkor ezt a forgalomirányító köteles előszóval megtenni.

8.6. Vonatok fogadása

Ha jelenlétes nem teljesít szolgálatot, ugyanakkor a távolbalátás korlátozott, akkor a vonatokat foglalt vágányra fogadni tilos.

8.6.1. Vonattalálkozások lebonyolítása

Terelési lehetőség nélkül, különleges feltételek mellett egyidejűleg vonatok közlekedtetése nem lehetséges.

A vonattalálkozás lebonyolításánál – terelési lehetőség hiányában – az előbb érkező vonat vonatfogadó vágányon történő tényleges megállásáról a forgalomirányító köteles meggyőződni. A forgalomirányító általi meggyőződés történhet:

- amennyiben jelenlétes teljesít szolgálatot, a jelenlétes által,
- amennyiben jelenlétes nem teljesít szolgálatot, akkor az elsőként bejáró vonat mozdonyvezetőjétől történő érdeklődéssel.

A forgalomirányító a később érkező követő vagy ellenkező irányú vonat részére csak a tényleges megállásról történő meggyőződés után kezelheti a bejáratit jelzőt.

8.7. Szolgálat a vonatoknál

A távkezelt állomáson tartózkodó vonat személyzete csak a forgalomirányító előzetes engedélyével távozhat el a vonattól.

Távkezelt állomáson levő mozdony lezárását és felnyitását a mozdonyvezető köteles jelenteni a forgalomirányítónak.

8.8. Munkavonatok közlekedtetése

A vonalszakaszon visszajelentés vételének bevétele előtt vonatként közlekedő munkagépet, egyedül vagy pótkocsikkal közlekedő vágánygépkocsit nem szabad közlekedtetni.

A pályahálózat működtetői kapacitáskorlátozáshoz nem kapcsolódó munkavonat közlekedése esetén a szükséges Írásbeli rendelkezések kiállítására a forgalomirányító felkérni a vonalszakaszra vonatkozó indító állomás forgalmi szolgálatteljesítőjét, vagy – ha van – a távkezelt állomáson a jelenlétest. Amennyiben az Írásbeli rendelkezés kézbesítése nem lehetséges és a munkavonat személyzet nélküli állomásról indul ki, akkor az Írásbeli rendelkezés szövegét a forgalomirányító köteles lediktálni a munkavonat mozdonyvezetőjének.

8.9. Segélymozdonyok, segélyvonatok közlekedtetése

Segélymozdonyok, segélyvonatok részére az Írásbeli rendelkezést lehetőleg a segélymozdony, segélyvonat útvonalának utolsó személyzettel rendelkező állomásán kell kézbesíteni. Ebben az esetben a segélyre szoruló vonat előtti utolsó állomáson történő megállást a mozdonyvezető jelenteni köteles a forgalomirányítónak. A forgalomirányító a kézbesített Írásbeli rendelkezés alapján engedélyezi a nyílt vonalra történő kihaladást.

Ha nem lehet az előzőek szerint eljárni, akkor a segélymozdony, segélyvonat útvonalának utolsó állomásán történő megállást követően a forgalomirányító a szükséges rendelkezést lediktálja a mozdonyvezetőnek.

8.10. 6000 kg-nál könnyebb járművek közlekedtetése

A menetek részére a biztosítóberendezést kezelni kell.

A 6000 kg-nál könnyebb járművek távvezérelt vonalon történő közlekedtetésekor az alábbiakat kell betartani:

- a jármű vezetője köteles a forgalomirányítónak az állomásra történő teljes megérkezést jelenteni,
- a forgalomirányító a jelentést követően szüntetheti meg az esetleges berendezészavart.

9. Utastájékoztató

9.1. Utastájékoztató rendszerek általános leírása

A vonalszakasz középállomásain és megállóhelyein az utastájékoztató számítógéppel támogatott, PIS3-KÖFI típusú, vonat által vezérelt berendezéssel, automatikusan történik. Felügyeletét, valamint az esetenként szükségessé váló kezelését, vagy az élőszavas bemondást Sátoraljaújhely állomáson a forgalomirányító felkérésére, Sátoraljaújhely állomás rendelkező forgalmi szolgálattevője útján a külső forgalmi szolgálattevő látja el.

Vizuális utastájékoztató kijelző Sárospatak állomáson az utascarnokban, valamint az állomásokon, megállóhelyeken, a peronokon van elhelyezve.

9.2 Az utastájékoztató rendszerhez tartozó szolgálati helyek és utastájékoztató körzetek

Az utastájékoztató rendszerhez Bodrogkeresztúr, Olaszliszka-Tolcsva, Sárospatak állomások és Szegi, Erdőbénye, Bodrogolaszi megállóhelyek tartoznak. Az állomásokon az utastájékoztató körzet két részre van osztva: várótermi körzet és a külső téri körzet.

9.3. Az utasperonok megközelítési időnormatívája

Az állomási utasperonok megközelítési időnormatívája valamennyi szolgálati helyen 3 perc, ezért az érkező/induló vonatok előtt utastájékoztatókor ezt az „állomási utasperonok megközelítési időnormatívája” perc értéket kell alkalmazni. Eltértől csak utasvédelmi okok miatt szabad.

9.4. A rendszer kezelése normál üzemi körülmények idején

Az utastájékoztató berendezés működtetése üzemszerű körülmények esetén önműködően, a vonat által történik.

Manuális kezelés esetén a kezelő a késésekről, a forgalmi vonalirányítótól, a forgalomszabályozást végző szomszédos forgalmi szolgálattevőktől és az informatikai rendszerekből szerez tudomást.

9.5. Rendkívüli üzemi körülmények (havária) esetén az utastájékoztató szervezése és végrehajtása

Rendkívüli esemény /havária/ bekövetkezésekor az utastájékoztatóval kapcsolatos értesítést a forgalomirányító a zártcsoportú e-mail rendszeren, vagy a forgalmi vonalirányítótól távközlő berendezésen kapja meg, amely alapján a havária utastájékoztatót végrehajtja.

A forgalomirányító szolgálati közleményben értesíti az érintett személyszállító vonat vezető jegyvizsgálóját /személypénztárost/ hangosbemondó berendezésen keresztül, vagy a mozdonyvezetőt telefon útján, a rendkívüli üzemi körülmény miatti változásról, vagy akadályoztatásról.

9.6. Eljárás a berendezések használhatatlansága esetén

Amennyiben a forgalomirányító értesül az utastájékoztató berendezés meghibásodásáról, akkor azt azonnal köteles jelenteni a területi távközlési diszpécser részére (telefon: 61-00), és köteles előjegyezni a Hibaelőjegyzési könyvbe.

10. Rakodások engedélyezése

A vonalszakasz állomásaira Rakodási engedély kiállítását és kiadását, valamint visszavételét a forgalomirányító végezheti.

11. Építési és fenntartási munkák

11.1. A vonatforgalmat nem érintő, nem vágányzár keretében, az elsodrési határon kívül végzett munkák

A vonalszakaszon tervezett vonatforgalmat nem érintő, nem vágányzár keretében, az elsodrési határon kívül végzett munkát az F. 2. sz. Forgalmi Utasítás 17.2. alfejezetében leírtak betartása mellett a munkavezető előjegyezheti a forgalomirányító vagy Sátoraljaújhely vagy Mezőzombor forgalmi szolgálattevőjének Fejrovatos előjegyzési naplójában. A munka befejezése valamely szomszédos forgalomszabályozást végző szolgálati helyen előjegyezhető vagy bejelenthető. Ha a távkezelt állomáson jelenlétes végez szolgálatot, akkor a munka megkezdése (és befejezése) az érintett távkezelt állomáson is előjegyezhető. A jelenlétes a nála előjegyzett munkakezdekről vagy befejezésről köteles a forgalomirányítót értesíteni.

A Fejrovatos előjegyzési naplóban a munkavezető az előjegyzéskor olvashatóan köteles megadni nevét és telefonos elérhetőségét is.

11.2. A vonatforgalmat érintő, nem vágányzár keretében, az elsodrési határon belül végzett munkák

A vonalszakaszon tervezett vonatforgalmat nem érintő, nem vágányzár keretében, az elsodrési határon belül végzett munkát az F. 2. sz. Forgalmi Utasítás 17.3. alfejezetében leírtak betartása mellett a munkavezető előjegyezheti a forgalomirányító vagy Mezőzombor forgalmi szolgálattevőjének Fejrovatos előjegyzési naplójában. A munka befejezése valamely szomszédos forgalomszabályozást végző szolgálati helyen előjegyezhető vagy bejelenthető. Ha a távkezelt állomáson jelenlétes forgalmi szolgálattevő végez szolgálatot, akkor a munka megkezdése (és befejezése) az érintett távkezelt állomáson is előjegyezhető. Ugyanez vonatkozik a munkához kapcsolódó technológiai és/vagy munkabiztonsági sebességkorlátozások bevezetésére és lemondására is.

A jelenlétes a nála jelentett munkakezdekről, befejezésről, sebességkorlátozások bevezetéséről és lemondásáról köteles a forgalomirányítót értesíteni.

A munkavezetőnek mindenkor számítania kell arra, hogy a villamos váltófűtéssel rendelkező váltókon a váltófűtés üzemel! Amennyiben a munkavégzés során ez balesetveszélyt jelenthet, köteles a munka megkezdése előtt intézkedni a váltófűtés megszüntetésére!

A Fejrovatos előjegyzési naplóban a munkavezető az előjegyzéskor olvashatóan köteles megadni nevét és telefonos elérhetőségét is.

11.3. Pályaműködtetői kapacitásigény felhasználás

A vonalszakaszon az előre tervezett karbantartási, felújítási, fejlesztési munka elvégzése miatt szükséges vágányzár, feszültségmentesítés, biztosítóberendezési kikapcsolás (pályaműködtetői kapacitásigény felhasználás) megkezdését – a területileg illetékes forgalmi vonalirányító előzetes hozzájárulásával – a forgalomirányító engedélyezi. Az engedélyezett nyílt vonali munkavégzés megkezdését (és befejezését) a munkavégzésért felelős előjegyezheti valamely szomszédos forgalomszabályozást végző állomás Fejrovatos előjegyzési naplójában. Ha a távkezelt állomáson jelenlétes végez szolgálatot, akkor a munka megkezdése (és befejezése) az érintett távkezelt állomáson is előjegyezhető. Erről a jelenlétes a forgalomirányítót értesíteni köteles.

A munkavégzésért felelősnek mindenkor számítania kell arra, hogy a villamos váltófűtéssel rendelkező váltókon a váltófűtés üzemel! Amennyiben a munkavégzés során ez balesetveszélyt jelenthet, köteles a munka megkezdése előtt intézkedni a váltófűtés megszüntetésére!

A Fejrovas előjegyzési naplóban a munkavégzésért felelős az előjegyzéskor olvashatóan köteles megadni nevét és telefonos elérhetőségét is.

11.4. Munkavonatok közlekedtetése

Pályaműködtetői kapacitáskorlátozáshoz kapcsolódó munkavonatok bármely forgalomszabályozó, vagy távkezelt állomásról indulhatnak és érkehetnek. A munkavonatok számára szükséges Írásbeli rendelkezések kiállítására a forgalomirányító köteles felkérni valamelyik forgalomszabályozó állomás forgalmi szolgálattevőjét vagy utasítani a jelenlétest. Amennyiben az Írásbeli rendelkezés kézbesítése ezeken a szolgálati helyeken nem lehetséges és a munkavonat személyzet nélküli állomásról indul ki, akkor az Írásbeli rendelkezés szövegét lediktálhatja a munkavonat személyzetének.

12. Pályavasúti informatikai rendszerek kezelése

12.1. A munkahelyek adatai, az egyes munkahelyeken végzett feladatok meghatározása

Informatikai rendszerrel ellátott munkakör:

Forgalomirányító

Felhasználja a FOR és az IÜR adatait a forgalomszervezéshez. Eltérő és rögzítendő események alkalmával a FOR és IÜR rendszer kezelésére, valamint a vonali Utastájékoztató berendezés használhatatlansága esetén az IRCS érintő képernyős kezelőpulton élőszóban történő utastájékoztatásra a sátoraljaújhelyi rendelkező forgalmi szolgálattevő útján felkéri a külső forgalmi szolgálattevőt a feladatok elvégzésére.

Kezeli és felügyeli a vagyonvédelmi, tűzjelző, valamint a személyzet nélküli állomások váróterméinek ajtónyitó rendszerét.

Felügyeli a FET áttekintő és a váltófűtés állapotellenőrző berendezést.

Jelenlétes

Jelenlétesi szolgálat esetében az informatikai eszközök felhasználási célját és a végzendő feladatokat a felügyeletet ellátó állomásfőnökség Parancskönyvben szabályozza.

12.2. Vonatösszeállítás közlése

A vonatösszeállítás közlés a menetvonal tulajdonos feladata.

A vonatösszeállítás közlése és rögzítése történhet:

- a vasúti társaság saját rendszerében és elektronikus adatátadással,
- a helyszínen kézírással, majd ezt követően az adatrögzítő központba történő adatközléssel,
- a helyszínen kézírással, majd ezt követően az informatikai rendszerben történő rögzítéssel.

12.2.1. Külső vonatfelvétel végrehajtása pályavasúti szolgáltatás keretében

A kocsiadatok pályavasút részére történő átadása a menetvonal tulajdonos felelőssége és kötelezettsége.

Külön megrendelés alapján a pályavasút részéről a vonali tolatásvezető végzi a külső kocsii adatfelvételt. A kocsii adatfelvétel a távkezelt állomásról a Call-center részére mobiltelefonon történő bediktálással és a belső vonatfelvételt végző által az informatikai rendszerben rögzítéssel történik. Ha a vonatterhelési kimutatáshoz való hozzáférés a távkezelt állomáson informatikai rendszeren keresztül nem megoldott, akkor papír alapú vonatterhelési kimutatást kell készítenie a külső vonatfelvételt végzőnek.

12.2.2. Külső vonatfelvétel végrehajtása vasúti társasági munkavállalókkal

A vasúti társaság által végzett külső vonatfelvétel esetén a vállalkozó vasút adatkezelője a kocsiadatokat, a vasúti társaság Központi Hívásirányítási Rendszerben jogosításra kerülő mobiltelefonján, vagy a pályavasút által rendelkezésre bocsátott mobiltelefonon diktálhatja be az adatrögzítést végző munkavállaló részére.

12.3. Vonatok készre jelentésével kapcsolatos előírások

A vonatok, menetrend nélküli vonatok készre jelentését a menetvonal tulajdonos, menetrend nélküli vonat megrendelője végzi.

A vonatok készre jelentésének közlése és rögzítése történhet:

- a vasúti társaság saját rendszerében és elektronikus adatátadással,
- a az adatrögzítő központba történő adatközléssel,
- a forgalomirányító részére élőszóban.

Élőszóval történő készre jelentés esetén a forgalomirányító a készre jelentést előjegyzí a Fejrovtatos előjegyzési naplóban. A vonatot ebben az esetben a FOR00-ban kell készre jelenteni.

A vonalszakasz szolgálati helyeiről induló vonat részére indulásra kész állapot közlése nélkül vonat nem indulhat.

12.4. Szolgáltatások kezelése

12.4.1. Részletes feladatkiírás

Amennyiben részletes feladatkiírás készítése és átadása válik szükségessé azt a vonalszakaszra vonatkozó indító állomás forgalmi szolgálattelvője készíti el és nyomtatja ki a tolatás vezetője számára. A teljesítmények dokumentálásához szükséges adatokat a tolatás vezetője közli a naplózást végző munkavállalóval.

12.4.2. A részletes feladatkiírás nem kezelt szolgáltatások teljesítésével kapcsolatos helyi szabályozás

Amennyiben szolgálat közben jelentkező szolgáltatási igény megrendelése nem szerepel FOR00 rendszerben, a megrendelés hiányát a forgalomirányítónak jeleznie kell a megrendelő felé. Szolgáltatás csak a FOR00 rendszerben történt megrendelés után végezhető el. Kivétel baleset megelőzési eset, segélymozdony, segélyvonat összeállítás, induló vonatból történő rendkívüli kocsikiosorozás.

12.5. Zártcsoportú e-mail rendszer használatára vonatkozó helyi előírások szabályozása

A vonalszakaszra vonatkozóan a zártcsoportú levelezési rendszer kezelését a forgalomirányító végzi.

A távkezelt állomásokon alap esetben informatikai rendszer nem áll rendelkezésre.

Amennyiben előre látott okból jelenlétes teljesít az állomáson folyamatos szolgálatot, és informatikai eszközök telepítésre kerülnek, akkor a Sátoraljaújhely állomás Állomási Végrehajtási Utasításában szabályozottak és az esetlegesen kiadott Parancskönyv előírásai szerint kell eljárni.

12.6. Az előre nem látott ideiglenes lassúmenetek nyilvántartásával, napi lassúmenet kimutatások kezelésével, kézbesítésével kapcsolatos előírások

A távkezelt állomásokon alapesetben informatikai rendszer nem áll rendelkezésre.

Amennyiben előre látott okból jelenlétes teljesít az állomáson folyamatos szolgálatot, és informatikai eszközök telepítésre kerülnek, akkor a Sátoraljaújhely állomás Állomási Végrehajtási Utasításában szabályozottak és az esetlegesen kiadott Parancskönyv előírásai szerint kell eljárni.

12.7. Pályavasúti informatikai rendszerek meghibásodása

Amennyiben a távkezelt állomás forgalmi irodájában ideiglenesen elhelyezett FOR00 terminál meghibásodik, jelenteni kell a forgalomirányítónak, aki értesíti a Területi Funkcionális Felügyeletet (13-15), aki ezt a FOR00 Hibanaplóban a kapott kódszám feltüntetésével köteles előjegyezni.

Ebben az esetben az adatrögzítést Sátoraljaújhely állomás rendelkező forgalmi szolgálattevője (81-15) végzi.

Abban az esetben, ha a meghibásodás esetén az adatrögzítés, Sátoraljaújhely állomás munkaállomásáról nem lehetséges, akkor a rögzítő adatok bejelentését a Területi Funkcionális Felügyelet távbeszélő készülékére kell kezdeményezni. (13-15)

13. Eljárás biztosítóberendezés meghibásodása esetén

13.1. Hibák előjegyzése

A forgalomirányító a Hibaelőjegyzési könyvébe a vonalszakasz biztosítóberendezési és távközlési objektumainak vonatkozásában köteles a hibákkal kapcsolatos előjegyzéseket megtenni. A jelentések Hibaelőjegyzési könyvet nem vezetnek, az általuk tapasztalt hibákat a forgalomirányítónak kötelesek jelenteni, aki azokat a 3.2. pontban előírtak szerint a Fejrovas előjegyzési naplóba köteles előjegyezni.

13.2. Eljárás távkezelt üzemmód meghibásodása esetén

Amennyiben valamely állomás (állomások) távkezelése a távkezelő berendezésről nem lehetséges vagy a kezelői felületen csak alapkép látható, nincs információ a biztosítóberendezési objektumok állapotáról, akkor értesíteni kell a biztosítóberendezési diszpécser és a területi főüzemirányítót. Hosszabb ideig tartó leállás esetén a területi főüzemirányítónak intézkednie kell jelenlétes kirendelésére. A jelenlétes köteles a forgalomirányító által rábízott forgalomszabályozással kapcsolatos (váltóellenőrzési, vágányút ellenőrzési, váltó lezárási, vonatfogadási, stb.) feladatokat elvégezni.

13.2.1. Intézkedés biztosítóberendezés meghibásodása esetén jelenlétes távkezelt állomásra történő kirendelésére

Amennyiben távkezelt állomásra jelenlétes kirendelése válik szükségessé, az alábbiak szerint kell eljárni:

A forgalomirányító a biztosítóberendezés meghibásodásának bejelentésekor a biztosítóberendezési diszpécserrel köteles tájékoztatást kérni a hibaelhárítást végző munkavállalók várható kiérkezéséről, valamint a hiba elhárításának várható időtartamáról.

A forgalomirányító a biztosítóberendezés meghibásodásáról és várható helyreállítás idejéről köteles a területi forgalmi vonalirányítót és főüzemirányítót értesíteni.

A területi főüzemirányító intézkedik a távkezelt állomásra megfelelő vizsgákkal rendelkező jelenlétes kirendelésére, valamint kiszállítására.

Készenléti gépjármű igénybe vételére a területi főüzemirányító a zavartatás jellegének, valamint a hibaelhárítás helyszínének ismeretében az illetékes szakszolgálat diszpécserén keresztül köteles rendelkezni.

13.3. Eljárás továbbhaladást tiltó jelzést adó főjelzők esetén

Ha a vonat Megállj! jelzést adó, vagy jelzést egyáltalán nem adó bejárat, kijárat jelzőnél rendkívüli okból megállt, akkor a vonat mozdonyvezetőjének, a továbbhaladásra az érkező berendezésen a forgalomirányítótól engedélyt kell kérni.

13.4. Különleges kezelések forgalmi feltételei

13.4.1. Hívójelzés kivezérése

Hívójelzés kivezérése előtti forgalombiztonsági intézkedések végrehajtásáért a forgalomirányító a felelős.

Abban az esetben, ha a bejárat vagy a kijárat jelző Megálljra ejtő szakasz indokolatlanul foglalt, akkor a Kezelési Szabályzatban előírt kezeléssel a Hívójelzés 90 másodpercre vezérelhető ki. A forgalomirányító köteles a mozdonyvezető útján tájékozódni, és a Hívójelzést olyan időben kivezérelni, hogy a vonatot ne kelljen indokolatlanul a főjelzőnél megállítani vagy az adott idő (90 másodperc) alatt a vonat a főjelzőt meghaladhassa.

13.4.2. Kényszeroldás

A Kényszeroldás művelet szükségessé válhat biztosítóberendezési és forgalmi okból egyaránt. Kezelését a Kezelési Szabályzatban előírtak szerint a forgalomirányító végzi, aki felelős azért, hogy a kezelés következtében balesetveszélyes helyzet ne jöjjön létre.

13.4.3. Szigetelés kikapcsoló

Bármely váltót csak akkor szabad szigetelés kikapcsolóval állítani, ha a forgalomirányító kétséget kizáróan meggyőződött arról, hogy az állítandó váltó és az aláváltás védelem szempontjából figyelembe jöhető ráfutási szakaszok mind szabadok, azok járművel nincsenek elfoglalva és a váltó felé mozgás nem történik. A meggyőződés történhet az állomáson szolgálatot teljesítő jelenlétes vagy az állomáson tartózkodó vonat személyzete útján. Amennyiben az adott állomáson erre igénybe vehető dolgozó nincs, akkor a következő állomás vonatfogadásra kötelezett dolgozója, vagy a vonat személyzete útján ellenőriztetni kell a váltón közlekedő utolsó vonat vége előírászerű jelzésének a meglétét, aki erről köteles jelentést tenni a forgalomirányítónak.

13.4.4. Állomási főjelzők Megállj!-ra kapcsolása

Amennyiben valamely ok miatt a vonat továbbhaladását meg kell akadályozni, az érintett bejárat vagy kijárat jelző továbbhaladást engedélyező vagy Hívójelzését a Kezelési Szabályzatban előírtak szerint azonnal Megállj! állásba kell kapcsolni.

13.5. Váltóellenőrzés, ha a forgalomirányító nem tud meggyőződni valamely váltó helyes állásáról, végállásáról

Amennyiben a forgalomirányító valamely váltó(-k) használhatóságáról, helyes állásáról és végállásáról nem tud meggyőződni (a biztosítóberendezésen a váltóról nincs információ, váltózavar, vagy váltófelvágás szimbólum látható), akkor köteles az illetékes biztosítóberendezési diszpécsernek és a forgalmi vonalirányítónak a hibát bejelenteni.

Amennyiben a távkezelt állomáson jelenlétes teljesít szolgálatot, akkor ő, egyéb esetben megfelelő forgalmi vizsgával rendelkező biztosítóberendezési munkavállaló és az ő munkáját ellenőrző második dolgozó együtt köteles a helyszínen elvégezni a váltó használhatóságának és helyes állásának ellenőrzését az F.2. sz. Forgalmi Utasításban és a Kezelési Szabályzatban előírtak szerint.

Ha a váltó forgalmi szempontból használható, a forgalomirányító rendelkezése szerinti állásban biztonsági betéttel le kell zárni. A lezárásig a váltón tilos vonatot közlekedtetni. A biztonsági betéttel történő lezárás tényét a forgalomirányító részére be kell jelenteni, aki ezt

a Fejrovas előjegyzési naplójának következő sorában időpont, a váltó számának és állásának megjelölésével köteles előjegyezni.

A biztonsági betéttel lezárt váltó(-k) lakatkulcsainak őrzéséért a lezárást végző dolgozó felelős mindaddig, amíg a forgalomirányító részére a Fejrovas előjegyzési naplóban történő bejegyzéssel át nem adta.

Vágányút beállítása alkalmával a forgalomirányító köteles meggyőződni arról, hogy a lezárt váltó(-k) biztonsági betétjének lakatkulcsa az őrzéséért felelős dolgozó birtokában van-e. A biztonsági betéttel lezárt váltót a végleges helyreállításig csak a forgalomirányító engedélyével szabad felnyitni.

Amennyiben valamely váltót a biztosítóberendezés segítségével nem lehet helyes állásba állítani, és a hiba a próbaállítások révén sem szüntethető meg, akkor a váltót a helyszínen a használhatóság szempontjából meg kell vizsgálni, és a Kezelési Szabályzatban foglaltak szerint kell eljárni.

A vizsgálatra elsősorban a jelenlétes, ha nincs akkor a váltó közelében tartózkodó vonat személyzete vehető igénybe. Ha a hiba általuk nem elhárítható, (pl: nem idegen anyag tősin és csúcshín közé kerülése miatt következett be) akkor a megfelelő vizsgálóval rendelkező biztosítóberendezési munkavállaló és az ő munkáját ellenőrző második dolgozó együtt köteles a váltó forgalmi szempontú használhatósági vizsgálatát a helyszínen elvégezni.

A használhatósági ellenőrzést végző munkavállaló köteles a vizsgálat eredményét a forgalomirányító részére bejelenteni. Ha a váltó megfelel a használhatóság forgalmi feltételeinek, a forgalomirányító rendelkezése szerinti állásba kell kézi forgattyúval állítani, szükség esetén a 13.5. pontban szabályozottak szerint biztonsági betéttel lezárni.

A váltón abban az állásban, amelyben nincs végállás ellenőrzése a biztonsági betéttel történő lezárási tilos vonatot közlekedtetni.

13.6. Vágányút ellenőrzése, ha a forgalomirányító a vágány foglaltságáról nem tud meggyőződni

Ha valamely állomási vágány, vágányszakasz a közlekedő vonat után foglaltságban maradt, akkor meg kell győződni arról, hogy a vonat teljes hosszában kihaladt-e az állomásról.

Amennyiben az állomáson van jelenlétes, akkor a vágányút ellenőrzését ő köteles megtartani a forgalomirányító rendelkezése szerint. Egyéb más esetben a forgalomirányító köteles a helyzetet tisztázni az adott vonat személyzete vagy a személyzet nélküli állomáson tartózkodó más vonat személyzetének közreműködésével. Ha a vonat teljes kihaladása a fentiekben szabályozottak szerint nem állapítható meg, akkor az adott vágányra vonatot fogadni mindaddig nem szabad, amíg a forgalomirányító a következő vonatfogadásra kötelezett dolgozó vagy a vonatszemélyzet útján kétséget kizáró módon meg nem győződött a vonat végének előírászerű jelzéséről. Amennyiben a vonat végének jelzése előírászerű volt, ezt a vonatfogadásra kötelezett dolgozó köteles jelenteni a forgalomirányító részére. A vágányra csak ezt követően szabad vonatot közlekedtetni.

Amennyiben nem lehet meggyőződni valamely vágány (-ok), vagy vágányszakasz szabad voltáról (a biztosítóberendezésen a vágányról nincs információ vagy foglalt szimbólum látható), akkor a forgalomirányító köteles a hibát azonnal bejelenteni az illetékes biztosítóberendezési diszpécsernek és forgalmi vonalirányítónak.

A 6000 kg-nál könnyebb vagy annak minősülő járművek közlekedése után a VVU 8.10 sz. pontjában szabályozottak szerint kell eljárni.

14. Rendkívüli események

14.1. Eljárás váltófelvágás esetén

A távkezelt állomásokon történt váltófelvágást a forgalomirányító köteles az illetékes pályalétesítmenyi és biztosítóberendezési diszpécsernek, valamint a forgalmi vonalirányítónak bejelenteni és szükség esetén a biztosítóberendezési diszpécser részére közölnie kell azt is, ha a váltó használhatósági ellenőrzésének megtartásához biztosítóberendezési dolgozó kirendelése szükséges. A forgalomirányító a közlése alapján a biztosítóberendezési diszpécser köteles megfelelő forgalmi vizsgával rendelkező biztosítóberendezési dolgozó kirendelésére intézkedni.

A jelenlétes vagy a kirendelt biztosítóberendezési dolgozó köteles a váltót forgalmi használhatóság szempontjából megvizsgálni. Ha a váltó megfelel a használhatóság forgalmi feltételeinek, akkor a műszaki megvizsgálásig és a helyreállítás bejelentéséig a váltón történő vonatközlekedés esetén a váltót biztonsági betéttel kell a forgalomirányító rendelkezése szerinti állásban lezárni. Egyebekben az F. 2. sz. Forgalmi utasítás 2.9.4. pontjában, a Balesetvizsgálati Utasításban és a VU 13.5. pontjában előírtak szerint kell eljárni.

14.2. Rendkívüli események, balesetek bejelentése

A távkezelt állomásokon és a csatlakozó állomásközökben bekövetkezett rendkívüli eseményekről a szomszédos forgalomszabályozást végző állomások forgalmi szolgálattevői és a jelentétes kötelesek egymást értesíteni.

A bekövetkezett rendkívüli események bejelentése a szolgálati felsőbbség és az elhárításban közreműködő szakágak, hatóságok felé a forgalomirányító a feladata, azonban megbízhatja ezzel a jelenlétest is. Az írásos jelentést a forgalomirányító köteles leadni.

A távkezelt vonalszakaszon a vonatok személyzete és bármely más, forgalmi tevékenységet végző munkavállaló köteles jelenteni a forgalomirányítónak minden bekövetkezett balesetet, rendkívüli eseményt, közlekedési akadályt és előre nem tervezett megállást.

Egyebekben a Balesetvizsgálati Utasítás és a Válságkezelésről és válságkommunikációról szóló EVIG Utasítás rendelkezései érvényesek.

15. Egyéb előírások

15.1. Vagyonvédelem

Szolgálati helyek, helyiségek vagyonvédelmével kapcsolatos előírások. A szolgálati helyekre, helyiségekbe történő belépések szabályai (a személyzettel rendelkező és a személyzet nélküli szolgálati helyek tekintetében is).

A távkezelt állomások forgalmi személyzettel nem rendelkeznek, a forgalmi irodába történő belépéshez kulcs szükséges. A kulcsokat Mezőzombor állomás forgalmi szolgálattevője és Sátoraljaújhely állomáson a forgalomirányító őrzi. A kulcsokat a vonatszámélyzet részére Írásbeli rendelkezésen kell átadni.

Más, kulccsal nem rendelkező személy részére a kulcsok átadása a Fejrovtatos előjegyzési naplóban történő átadás, valamint átvétel elismertetése mellett és a jogosultságról való meggyőződés után lehetséges.

Más szakágak a kezelésükben lévő forgalmi irodai kulcsok kezeléséről saját hatáskörben rendelkeznek.

A belépés előtt és a távozás után minden esetben értesíteni kell a forgalomirányítót, a riasztóberendezés kezelése céljából.

A forgalomirányító helyiségében a vonalszakasz állomásairól és megállóhelyeiről vagyonvédelmi célú kameraképeket mutató monitorok vannak elhelyezve. A kamerák fókusza, iránya nem módosítható.

15.2. Ellenőrzési kötelezettség

Az ellenőrzési tevékenységet a szolgálati felsőbbség, valamint a Forgalmi Csomóponti Főnökség által meghatározott gyakorisággal, a kiadott utasításoknak megfelelő tartalommal kell végezni.

Mellékletek

- 1. sz. melléklet:** Nyíltvonal jellemzői
- 2. sz. melléklet:** Szolgálati helyek jellemzői
- 3. sz. melléklet:** Szolgálati helyek vázlatos helyszínrajzai
- 4. sz. melléklet:** Szolgálati helyek villamos felsővezeték kapcsolási rajzai
- 5. sz. melléklet:** Biztosítóberendezés Kezelési Szabályzata

Nyíltvonal jellemzői

1.1. Lejtési viszonyok

5 ‰-nél nagyobb esés, emelkedés felsorolása.

Mezőzombor → Bodrogkeresztúr között (szolgálati helyek között, nyíltvonal)			
Szelvénytérkép (-tól)	Szelvénytérkép (-ig)	Emelkedés (‰)	Esés (‰)
57+91	90+85	+6,6	
93+85	108,55		-6,6

Bodrogkeresztúr → Olaszliszka-Tolcsva között (szolgálati helyek között, nyíltvonal)			
Szelvénytérkép (-tól)	Szelvénytérkép (-ig)	Emelkedés (‰)	Esés (‰)
160,42	180,37		-6,6
183,67	198,37	+5,7	
215,60	223,00		-6,6

Olaszliszka-Tolcsva → Sárospatak között (szolgálati helyek között, nyíltvonal)			
Szelvénytérkép (-tól)	Szelvénytérkép (-ig)	Emelkedés (‰)	Esés (‰)
250,77	266,58	+6,6	
301,70	318,20	+6,6	
322,70	339,2	+6,6	

Sárospatak → Sátorajáújhely között (szolgálati helyek között, nyíltvonal)			
Szelvénytérkép (-tól)	Szelvénytérkép (-ig)	Emelkedés (‰)	Esés (‰)
369,65	376,40		-7,3

1.2. Helyhez kötött jelzők felállítási helye

Mezőzombor - Bodrogkeresztúr között (szolgálati helyek között, nyíltvonal)							
páratlan irány				páros irány			
Jelölés	Szelvénytérkép szám	Vágány	Rendeltetése	Jelölés	Szelvénytérkép szám	Vágány	Rendeltetése
ZEj	77+88		előjelző	AEj	97+45		bejárat előjelzője
Zlsm	69+40		ismétlőjelző				

Bodrogkeresztúr –Olaszliszka-Tolcsva között <i>(szolgálati helyek között, nyíltvonal)</i>							
páratlan irány				páros irány			
Jelölés	Szelvény- szám	Vágány	Rendeltetése	Jelölés	Szelvény- szám	Vágány	Rendeltetése
BEj	131+20		előjelző	AEj	212+61		előjelző

Olaszliszka-Tolcsva –Sárospatak között <i>(szolgálati helyek között, nyíltvonal)</i>							
páratlan irány				páros irány			
Jelölés	Szelvény- szám	Vágány	Rendeltetése	Jelölés	Szelvény- szám	Vágány	Rendeltetése
BEj	247+48		előjelző	AEj	341+44		előjelző
BIs	238+54		ismétlőjelző				

Sárospatak - Sátoraljaújhely között <i>(szolgálati helyek között, nyíltvonal)</i>							
páratlan irány				páros irány			
Jelölés	Szelvény- szám	Vágány	Rendeltetése	Jelölés	Szelvény- szám	Vágány	Rendeltetése
BEj	378+60		előjelző	AEj	433+34		előjelző

Jelölés: a jelző jelölése

Szelvényszám: jelző szelvény száma

Vágány: a vágány megnevezése, amelyre a jelző vonatkozik (jobb, bal, helytelen A, stb.)

Rendeltetés: a jelző rendeltetése, pl. ismétlőjelző, fedezőjelző

1.3. nyíltvonalai útátjárók

Bodrogkeresztúr – Olaszliszka-Tolcsva között (szolgálati helyek között, nyíltvonal)						
Szelvény-szám	Sorompó jelölése	Biztosítás módja	Keresztezett közút	Irányfüggőség	Használhatatlanság esetén a vonatszemélyzetet értesíteni kell	Visszajelentés helye
126+14	AS 126	Vonat által vezérelt fény- és félsorompó	Bodrogkisfalud, Hunyadi u.	Irányfüggetlen	IGEN	forgalomirányító
132+68	AS 132	Vonat által vezérelt fény sorompó	Bodrogkisfalud, Petőfi u.	Irányfüggetlen	IGEN	forgalomirányító
136+57	AS 136	Vonat által vezérelt fény sorompó	Szegi, Bányász telep	Irányfüggetlen	IGEN	forgalomirányító
141+08	AS 141	Vonat által vezérelt fény sorompó	Szegi, Béke u.	Irányfüggetlen	IGEN	forgalomirányító
144+15	AS 144	Vonat által vezérelt fény sorompó	Szegi, Ady u.	Irányfüggetlen	IGEN	forgalomirányító
151+50	AS 151	Vonat által vezérelt fény sorompó	Szegi, Bodrog u.	Irányfüggetlen	IGEN	forgalomirányító
173+68	AS 173	Vonat által vezérelt fény sorompó	Szegi, Állomás u (megállóhely)	Irányfüggetlen	IGEN	forgalomirányító
187+20	AS 187	Vonat által vezérelt fény sorompó	Szegilong, Kossuth u. (Erdőbénye mh)	Irányfüggetlen	IGEN	forgalomirányító
199+95	AS 199	Vonat által vezérelt fény- és félsorompó	3801-es országút (Olaszliszka közig. területén)	Irányfüggetlen	IGEN	forgalomirányító
210+11	AS 210	Vonat által vezérelt fény- és félsorompó	Olaszliszka Vasvári u.	Irányfüggetlen	IGEN	forgalomirányító
215+80	AS 215	Vonat által vezérelt fény sorompó	Olaszliszka Táncsics u.	Irányfüggetlen	IGEN	forgalomirányító

Olaszliszka-Tolcsva – Sáropatak között (szolgálati helyek között, nyíltvonal)						
Szelvény-szám	Sorompó jelölése	Biztosítás módja	Keresztezett közút	Irányfüggőség	Használhatatlanság esetén a vonatszemélyzetet értesíteni kell	Visszajelentés helye

246+89	AS 246	Vonat által vezérelt fény- és félsorompó	3801-es országút (Vámostújfalu közig.területén)	Irányfüggetlen	IGEN	forgalomirányító
259+08	AS 259	Vonat által vezérelt fény sorompó	Sárazsadány, Vasút u.	Irányfüggetlen	IGEN	forgalomirányító
265+12	AS 265	Vonat által vezérelt fény sorompó	38103 országút (Sárazsadány közig. területén)	Irányfüggetlen	IGEN	forgalomirányító
284+71	AS 284	Vonat által vezérelt fény sorompó	Bodrogolaszi Ország út	Irányfüggetlen	IGEN	forgalomirányító
293+23	AS 293	Vonat által vezérelt fény- és félsorompó	Bodrogolaszi, Kastély u.	Irányfüggetlen	IGEN	forgalomirányító
348+28	AS 348	Vonat által vezérelt fény sorompó	Sárospatak, Martinovics u.	Irányfüggetlen	IGEN	forgalomirányító

Sárospatak – Sátoraljaújhely között (szolgálati helyek között, nyíltvonal)						
Szelvény-szám	Sorompó jelölése	Biztosítás módja	Keresztezett közút	Irányfüggőség	Használhatatlanság esetén a vonatszemetelyzetet értesíteni kell	Visszajelentés helye
381+66	AS 381	Vonat által vezérelt fény sorompó	Sárospatak, Széchenyi u. (Vérgardó felé)	Irányfüggetlen	IGEN	forgalomirányító
404+20	AS 404	Vonat által vezérelt fény sorompó	ártéri földút	Irányfüggetlen	IGEN	forgalomirányító
424+75	AS 424	Vonat által vezérelt fény sorompó	ártéri földút	Irányfüggetlen	IGEN	Sátoraljaújhely és forgalomirányító

1.4. Általános érvényű (típus) engedéllyel rendelkező típusküldemények továbbítása esetén betartandó, a vonalra, vonalszakaszra, rendelkezési szakaszra (szakaszokra) vonatkozó korlátozások

Vonalszakasz / szolgálati hely	vágány	Típus									Akadály
		11	22	33	44	55	66	77	88	99	
Szerencs	I.	0	0	0	0	0	0	0	0	0	
Szerencs Mezőzombor		X	X	X	X	X	X	0	X	D2	
Mezőzombor	II.	X	X	X	X	X	X	0	X	D2	
Bodrogkeresztúr	I.	X	X	X	X	X	X	0	0	D2	
Bodrogkeresztúr	II.	X	X	X	X	X	X	0	m1	D2	magas peron
Bodrogkeresztúr	III.	X	X	m1	0	0	0	0	X	D2	jelzőtábla
Bodrogkeresztúr – Olaszliszka-Tolcsva		X	X	X	X	m1	m1	0	m1	D2	148+99 megállóhely névtábla Szegi mh.
Bodrogkeresztúr – Olaszliszka-Tolcsva		X	X	X	X	X	X	0	m1	D2	148-152 magas peron Szegi mh.
Bodrogkeresztúr – Olaszliszka-Tolcsva		X	X	X	X	X	X	0	m1	D2	171-174 magas peron Erdőbénye mh.
Olaszliszka-Tolcsva	I.	X	X	X	X	X	X	0	0	D2	
Olaszliszka-Tolcsva	II.	X	X	X	X	X	X	0	m1	D2	magas peron
Olaszliszka-Tolcsva - Sárospatak		X	X	X	X	X	X	0	m1	D2	294-298 magas peron Bodrogolaszi mh.
Sárospatak	I.	X	X	X	X	X	X	0	0	D2	
Sárospatak	II.	X	X	X	X	X	X	0	m1	D2	magas peron
Sátoraljaújhely	I	m1	0	0	0	0	0	0	0	m1 D2	perontető
Sátoraljaújhely	IV.	X	X	X	X	X	X	0	m1	D2	emelt peron

Sátoraljaújhely - országhatár		X	X	X	X	t3B	0	0	X	D2	
-------------------------------	--	---	---	---	---	-----	---	---	---	----	--

X = Az általános feltételeken túlmenően – F. 2. sz. Forgalmi Utasítás – korlátozás nincs.

0 = nem közlekedhet a megadott állomásközben, vágányon

t3B = Állomásokon a továbbító vonat a „B”, „C”, „D”, „E”, „F” jelű vágányokon közlekedhet. Állomásokon, a szomszédos vágányokon egyidejű mozgás nem lehet. A rakszelvényen túléró küldeményt továbbító vonatnak és a szomszédos vágányokon lévő járműveknek is a biztonsági határjelzőtől legalább 30 méterrel beljebb kell lenniük.

m1 = elhaladás legfeljebb 15 km/h sebességgel

D2 = F.2. sz. Forgalmi Utasítás Függelékei 14. sz. Függelékének 14.5. pontja szerinti feltételekkel közlekedhet, a „nem rakszelvényen túléró küldemény tengelyterhelés túllépéssel (65)” közlekedő küldemények továbbítási feltételeiről a vonatszemélyzetet a hivatkozott átvételi engedély „Korlátozások írásbeli rendelkezésben” pontjában foglaltakról az útvonalnak megfelelően értesíteni kell.

Szolgálati helyek jellemzői

2.1. Bodrogkeresztúr

2.1.1. A szolgálati hely vágányai

Vágány neve	Rendeltetése	Használható hossza kezdőpont felé [m]	Használható hossza végpont felé [m]	Lejtviszony kezdőpont felé [‰]	Lejtviszony végpont felé [‰]	Vonatbefolyásolás típusa	Határoló kitérő kezdőpont felől	Határoló kitérő végpont felől	TAF-TSI azonosító	Vágány besorolása	Hozzáférés	Megjegyzés
1	2	3	4	5	6	7	8	9	10	11	12	13
I.	vonatfogadó/indító fővágány	646	646	0,00 ‰	1,4 ‰ emelkedés a 9. váltóig, onnan 4,2 emelkedés	nincs	4	5	HU-13417-01-1	E	nyílt	
II.	átmenő fővágány	639	639	0,00 ‰	1,4 ‰ emelkedés a 9. váltóig, onnan 4,2 emelkedés	nincs	6	5	HU-13417-01-2	F	nyílt	
III.	vonatfogadó/indító fővágány	623	623	0,00 ‰	1,7 ‰ emelkedés a 9. váltóig, onnan 3,8 emelkedés	nincs	8	3	HU-13417-01-3	F	nyílt	
IV.	rakodó vágány	645	645	0,00 ‰	1,4 ‰ emelkedés a 9. váltóig, onnan 3,8 emelkedés	nincs	8	3	HU-13417-01-4	K	nyílt	
V.	rakodó vágány	0	190	0,00 ‰	1,6 ‰ emelkedés a 9. váltóig, onnan 2,7 emelkedés	nincs	hr	7	HU-13417-01-5	K	nyílt	
VI.	rakodó vágány	184	0	0,00 ‰	1,5 ‰ emelkedés	nincs	4	ütközőbak	HU-13417-01-6	K	nyílt	

2.1.3. Utasperonok hossza, szélessége, sínkorona feletti magassága (sk0, sk15, sk30, sk55), burkolata, az utasok részére kijelölt megközelítési útvonal meghatározása

Vágányok között	Hossz	Szelvénytípus	Sínkorona feletti magasság	Szélesség (méter)	Burkolat
I.-II.	252 m	114+52-117+04	sk55	6,15	kiselemes térkőburkolat

Az utasperonok megközelítésére 3,60 méter széles pedeSTRAIL gyalogos átjáró létesült a 114+37 sz. szelvényben. A peron végpontján üzemi lépcső került elhelyezésre.

2.1.4. Helyhez kötött jelzők felállítási helye, jelölése, rendeltetése

Kezdőpont felől			végpont felől		
Jelölés e	Szelvény -szám	Rendeltetése	Jelölés e	Szelvény -szám	Rendeltetése
A	107+45	bejárati	B	121+21	bejárati
V1	117+75	egyéni kijárati	K1	111+87	egyéni kijárati
V2	117+75	egyéni kijárati	K2	111+87	egyéni kijárati
V3	118+08	egyéni kijárati	K3	111+91	egyéni kijárati
T1	115+60 és 0+52	nem biztosított tolatásjelző			

Tolatásjelzők

Az SW Umwelttechnik iparvágány felől, a 115+60 sz. szelvényben található a T1 jelű, nem biztosított fény tolatásjelző.

Egyéb, helyhez kötött jelzők

Megállás-helye jelző található az SW Umwelttechnik iparvágányán, a végpont felől az SW Umwelt scvp-n a 9/1 sz. kitérő előtt, a 116+12 sz. szelvényben.

Tolatási határjelző a végpont felől a 108+71, a kezdőpont felől a 120+70 sz. szelvényben található.

Kitérő irányban álló váltókon át közlekedő mozdonyokra vonatkozó „Villamosmozdony állj” parancsot adó jelző található a 4. 7. 8. és 9. sz. kitérő előtt.

Figyelmeztető jelek

A IV. sz. vágány mellett 113+33 – 113+93 sz. szelvények közötti oldalrakodón „Úrszelvénybe nyúló létesítményre figyelmeztető jel” található.

2.1.5. A váltókra vonatkozó adatok. Váltófűtő-berendezéssel ellátott váltók. A 40 km/h sebességnél nagyobb sebességgel járható váltók, váltókapcsolatok és az azokon alkalmazható sebesség

Váltó											
Szám	Szabványos állás	Biztosított	Állítási módja		Zárszerkezet típusa			Lezárható	Biztonsági betét	Állandóan zárva tartott	Váltófűtés
			Villamos	Helyszíni	Kampózár	Zárnyelv	Spherolock				
2	E	X	X				X	X	E K		X
4	E	X	X				X	X	E		X
6	E	X	X				X	X	E		X
8	K	X	X				X	X	E K		X
9	E	X	X				X	X	E		
7	E			X	X			X		E	
5	E	X	X				X	X	E K		X
3	K	X	X				X	X	E K		X
1	E	X	X				X	X	E K		X

2.1.6. Helyhez kötött védelmi berendezések (vágányzáró sorompók, kisiklasztó saruk), vágányzáró szerkezetek (földkúp, ütközőbak) felsorolása, helye, valamint függősege

Védelmi berendezések:

Jele	Szelvény-szám	Szerkezeti függés váltóval	Megjegyzés
KS1	118+34	3	Bodrogkeresztúr állomáson a I. sz. vágányt a IV. sz. vágány felől a 4-es váltóval függésben levő KS2 kisiklasztó saru védi.
KS2	111+38	4	Bodrogkeresztúr állomáson a III. sz. vágányt a IV. sz. vágány felől a 3-as váltóval függésben levő KS1 kisiklasztó saru védi.
KS3	115+65	9	Bodrogkeresztúr állomáson a I. sz. vágányt az SW UMWeltechnick iparvágány felől a 9-es váltóval függésben levő KS3 kisiklasztó saru védi.
KS4	111+87	8	Bodrogkeresztúr állomáson a III. sz. vágányt a IV. sz. vágány felől a 8-as váltóval függésben levő KS4 kisiklasztó saru védi.

A védelmi berendezések a biztosítóberendezés kezelőkészülékéről kezelhetőek.

Vágányzáró szerkezetek:

Helye	Szelvényszám	Vágányzáró szerkezet	Megjegyzés
V.	113+93	homlokrakodó	
VI.	113+14	ütközőbak	

2.1.7. Eszközök, kulcsok tárolás helye

A biztonsági betétek és azok lakatainak kulcsai a forgalmi irodában vannak elhelyezve. Azok másodkulcsai Sátoraljaújhelyen az állomásfőnöki irodában vannak elzárva.

Az állomás vágányain lévő kocsik megfutamodásának megakadályozására 4 db kulccsal lezárható kocsifogó alátét és hozzá tartozó 4 db lakat van rendszeresítve. Számozásuk: B1, B2, B3, B4. A kulccsal lezárható kocsifogó alátétek, azok lakatja és a lakatok kulcsainak tárolási helye a forgalmi iroda.

A másodkulcsok Sátoraljaújhelyen az állomásfőnöki irodában vannak elzárva

A járművek álló helyzetben történő kapcsolásához 2 db, BK1 és BK2 számozású rögzítősaru van rendszeresítve (54kg/folyóméter), melynek tárolási helye a forgalmi iroda.

2.1.8. Űrszelvénybe nyúló műtárgyak felsorolása

A IV. sz. vágány jobb oldalán, a 113+33 – 113+93 sz. szelvények között oldalrakodó található.

2.1.9. Villamos felsővezetéki rendszer jellemzői, állomási kapcsolókert, kapcsolási helyek, szakaszolók (kézi, távvezérelt) elhelyezése, valamint hordozható csak villamos a mozdonyokra vonatkozó jelzők, földelő rudak tárolási helye és darabszáma. Villamos mozdonnal csak részben járható vágányok hossza, iránya

Az állomás átmenő fővágánya az „Ab” áramkör. A II. és IV. sz. vágányok az „Aj” áramkör. Az I. sz. vágány az „ab1” áramkör. Az iparvágány kiágazásánál található a scvp. hálózat helyi kapcsolója.

A villamos kapcsolókert a felvételi épülettől a végpont felé, a pálya bal oldalán helyezkedik el a 115 sz. szelvényben.

A felsővezeték kapcsolása távkapcsolással, Szerencs villamos alállomásról történhet.

Az állomáson 5 db földelőrud van rendszeresítve, tárolási helye a kapcsolókert.

Villamos mozdonyokra vonatkozó hordozható jelzők és részben járható vágányok az állomások nincsenek.

Mezőzombor – Bodrogkeresztúr állomások között a 72+78 sz. szelvényben fázishatár található. (Feszültségmentes szakasz a 72+49 – 72+94 sz. szelvények között van.)

2.1.10. Világítási körzetek és azok kapcsolásának módja

Térvilágítási körzetek:

- felvételi épület,
- váróterem,
- nyitott peron,
- távvezérelt/kezdőpont bal,
- távvezérelt/kezdőpont jobb
- távvezérelt/végpont bal,
- távvezérelt/végpont jobb,
- távvezérelt rakodó/ rámpa,
- távvezérelt/kapcsolókert.

A világítás be-és kikapcsolása alkonykapcsolóval automatikusan történik.

2.1.12. Elsősegélynyújtásnál figyelembe vehető és használható eszközök tárolási helye

Ezek az eszközök a Mezőzombor, Sátoraljaújhely állomásokon, valamint a közlekedő mozdonyok készletéből biztosíthatók.

2.1.13. Az egyes szolgálati helyeken (helyiségekben) a forgalmi szolgálat ellátásához szükséges utasítások, szabályzatok, segédkönyvek, VU-k, rendeletek elérhetősége

A forgalmi irodában csak a jelen VU papíralapú példánya áll rendelkezésre.

A szolgálat ellátásához Fejrovas előjegyzési napló, valamint Írásbeli rendelkezés formanyomtatvány van rendszeresítve.

2.1.14. Általános segélyhívó, vagyonőrök, fegyveres biztonsági őrök, önkormányzat, továbbá a szolgálati helyen jelen lévő és vasúti tevékenységet végző vasúti társaságok és külső vállalkozások címe, telefonszáma

Megnevezése	címe	telefonszáma
Polgármesteri Hivatal	Bodrogkisfalud, Kossuth út 65.	47-396-056
Polgármesteri Hivatal	Bodrogkeresztúr, Kossuth út 85..	47-396-002
Polgármesteri Hivatal	Szegi, Alkotmány út 22.	47-309-011
Központi segélyhívó		112, 909
Polgárőrség	Bodrogkeresztúr, Kossuth 85.	06-30-958-3083
Katasztrófavédelem	Szerencs, állandó ügyelet: Miskolc, Dózsa Gy. u. 15 sz.	06-47-565-291 06/46-502-960., 06/46-502-970.
Területi Ingatlankezelési és Zöldterület Karbantartási Osztály	e-mail: Ivdiszpecser@mav.hu	04-13-86

2.1.15. Az állomáshoz tartozó iparvágányok, sajátcélú vasúti pályahálózatok felsorolása, a kiszolgálás módja

Iparvágány, sajátcélú vasúti pályahálózat	kiszolgálás módja
SW Umwelttechnik scvp	tolatás

Az iparvágány üzemen kívül van, a pálya nem járható.

2.1.16. Az állomásbejárásra, körzetbejárásra kötelezettek felsorolása és a tevékenység végrehajtásának helyi szabályozása

Amennyiben jelenlétes forgalmi szolgálattevő előre látott okból van a szolgálati helyen, akkor köteles a tevékenységének végzéséhez szükséges mértékben állomásbejárást tartani és ezt a Fejrovtos előjegyzési naplóban előjegyezni.

Az állomáson végzendő tolatás esetén a tolatás vezetője a tolatás területére kiterjedő körzetbejárást köteles tartani, amit a forgalomirányító részére jelent. A tapasztalt hiányosságról a tolatás vezetőjének jelentése alapján a forgalomirányító köteles Eseménykönyvet írni, valamint meg kell tennie a szükséges intézkedéseket.

2.1.17. Szolgáltatátadás-átvétel helyi szabályozása

Amennyiben az adott szolgálati helyen folyamatos a szolgálat, akkor a szolgáltatátadás személyesen írásban és szóban történik.

A jelenlétes forgalmi szolgálattevők a Fejrovtos előjegyzési naplóba, történő bejegyzés mellett adják át, és veszik át a szolgálatot.

Rendkívüli esetben a szolgálat megkezdését és befejezését a forgalomirányítónak kell bejelenteni és a Fejrovtos előjegyzési naplóba előjegyezni.

2.1.18. A váltók használhatóságának ellenőrzése szolgálat átvételkor és ellenőrzések alkalmával

Ellenőrzések alkalmával az ellenőrzésre kötelezett az ellenőrzés útvonalában fekvő váltóknál rátekintéssel köteles azok használhatóságáról meggyőződni.

2.1.19. A berendezés használhatatlansága esetén a vágányút beállításához szükséges idők meghatározása vágányutanként

Vágányra /Vágányról	I.	II.	III.
bejárat/kijárat Mezőzombor felől/felé	12 perc	12 perc	10 perc
bejárat/kijárat Olaszliszka-Tolcsva felől/felé	20 perc	20 perc	15 perc

2.1.20. A jelenlétes vágányút áttekintési kötelezettségének, szükség esetén a tényleges bejárás szabályozása

A jelenlétes jelen VU 13.6.1 pontja alapján tart a forgalomirányító rendelkezése esetén vágányút ellenőrzést. Amennyiben a vágányút áttekintése nem lehetséges, akkor a vágányutat a jelenlétes köteles bejárni és ennek eredményéről a forgalomirányítónak jelentést tenni.

2.1.22. A jelenlétes általi váltóellenőrzés megtartásának szabályozása villamos úton központból állított váltóknál a berendezés meghibásodása esetén

A váltóellenőrzést e VVU 13.5. pontja alapján kell megtartani.

2.1.23. Állomási útátjárók

Szelvény-szám	Sorompó jelölése	Biztosítás módja	Keresztezett közút	Visszajelentés helye
119+49	SR1	Fény- és félsorompó	Bodrogkisfalud Arany J. u.	forgalomirányító
110+36	SR2	Fény- és félsorompó	Bodrogkeresztúr Kossuth út.	forgalomirányító

2.1.25. Mozdonyok körüljáratására kijelölt vágányok

Mozdonyok körüljáratására bármely szabad vágány igénybe vehető. Amennyiben a mozdony körüljáratása az I. sz. vágányon történik, akkor a mozdonyt a gyalogos átjárónál kísélni kell.

2.1.27. Az állomás (szolgálati hely) vágányainak rendkívüli küldemények továbbítása szempontjából történő csoportba sorolására vonatkozó előírások

Csoport	Vágányszám
„E” csoport	az I., sz. vágányok
„F” csoport	a II., III. sz. vágányok
„K” csoport	a IV., V. VI. sz. vágányok

Tengelytúlterhelt járművek a III. sz. vágányon csak 10 km/ó sebességgel közlekedhetnek.

2.1.28. Tengelytúlterhelt járművek esetén az állomás (szolgálati hely) mellékvágányaira vonatkozó korlátozások

1 db 21,5 t (215kN) – 22,5 t (225kN) 2, 4 és 6 tengelyű vontató jármű vagy 1 db 21,5 t (215kN) – 22,5 t (225kN) 2, 4 és 6 tengelyű vontató jármű és legfeljebb a vonal tengelyterhelési osztályával megegyező vontatott jármű(vek) együttes közlekedtetése esetén

Vágány	Szelvény		Járatási feltétel
VI. vágány	111+46	113+05	5 km/ó
IV. vágány	111+91	118+08	10 km/ó
V. vágány	113+05	111+46	forgalomból kizárt

2.1.29. A gyalogosok közlekedésére és a szolgálati helyek megközelítésére szolgáló közlekedési útvonalak kijelölése, erre a célra a kerékpár használatának lehetősége. Kézikocsik, targoncák és egyéb közúti járművek közlekedési útvonalainak kijelölése, a vágányokon való áthaladásuk engedélyezésének módja, valamint az életvédelmi kerítésen — szolgálati célú közlekedés érdekében — létesített zárható átjáró használatának feltételei

Gyalogosok az utasperont a felvételi épület mellett, az I. sz. vágányt szintben keresztező utasátjárón közelíthetik meg. Ugyanez az átjáró alkalmas kézikocsik és targoncák közlekedésére is, de ez nincs a szolgálati helyen rendszeresítve.

Egyéb közúti járműveknek a felvételi épület mögött lehetséges a parkolás. A VI. és a IV. sz. vágány melletti rakodóhelyek a mellettük fekvő közútról megközelíthetőek.

2.1.30. Az állomási rakodóvágányok és a hozzájuk tartozó rakodóterületek kijelölése

Az állomáson közforgalmú, nem villamosított, 21 tonna tengelyterhelésű rakodóhely a VI. sz. vágány bal oldalán, a 111+46-113+05 szelvények között található 159 méter hosszban és 38 méter szélességben.

2.2. Olaszliszka-Tolcsva

2.2.1. A szolgálati hely vágányai

Vágány neve	Rendeltetése	Használható hossza kezdőpont felé [m]	Használható hossza végpont felé [m]	Lejtviszony kezdőpont felé [%]]	Lejtviszony végpont felé [%]]	Vonatbefolyásolás típusa	Határoló kitérő kezdőpont felől	Határoló kitérő végpont felől	TAF-TSI azonosító	Vágány besorolása	Hozzáférés	Megjegyzés
1	2	3	4	5	6	7	8	9	10	11	12	13
I.	vonatfogadó/indító fővágány	816	816	2,3 ‰ esés az utasátjáróig, onnan 1,6 esés	0,00 ‰	nincs	4	3	HU-13441-01-1	E	nyílt	
II.	átmenő fővágány	816	816	2,3 ‰ esés az utasátjáróig, onnan 1,6 esés	0,00 ‰	nincs	4	3	HU-13441-01-2	F	nyílt	
III.	vonatfogadó/indító fővágány	838	838	2,5 ‰ esés	0,00 ‰	nincs	2	1	HU-13441-01-3	F	nyílt	
IV.	rakodó vágány	-	383	2,3 ‰	0,00 ‰	nincs	ütközőbak	3	HU-13441-01-4	F	nyílt	

2.2.3. Utasperonok hossza, szélessége, sínkorona feletti magassága (sk0, sk15, sk30, sk55), burkolata, az utasok részére kijelölt megközelítési útvonal meghatározása

Vágányok között	Hossz	Szelvénytípus	Sínkorona feletti magasság	Szélesség (méter)	Burkolat
I-II.	253 m	229+16-231+69	sk55	6,15	kiselemes térkőburkolat

Az utasperon megközelítésére a 3.60 m sz. pedeSTRAIL gyalogos átjáró létesül a 231+84 sz. szelvényben.

A peron kezdőpont felőli végén üzemi lépcső került elhelyezésre.

2.2.4. Helyhez kötött jelzők felállítási helye, jelölése, rendeltetése

Kezdőpont felől			végpont felől		
Jelölése	Szelvény-szám	Rendeltetése	Jelölése	Szelvény-szám	Rendeltetése
A	222+67	bejárati	B	236+55	bejárati
V1	233+71	egyéni kijárati	K1	226+05	egyéni kijárati
V2	233+71	egyéni kijárati	K2	226+05	egyéni kijárati
V3	234+01	egyéni kijárati	K3	225+67	egyéni kijárati

Egyéb, helyhez kötött jelzők

- Tolatási határjelző a végpont felől a 222+07, a kezdőpont felől a 236+05 sz. szelvényben található.
- Kitérő irányban álló váltókon át közlekedő mozdonyokra vonatkozó „Villamosmozdony állj” parancsot adó jelző található az 5. sz. kitérő előtt.

2.2.5. A váltókra vonatkozó adatok. Váltófűtő-berendezéssel ellátott váltók. A 40 km/h sebességnél nagyobb sebességgel járható váltók, váltókapcsolatok és az azokon alkalmazható sebesség

Váltó											
Szám	Szabványos állás	Biztosított	Állítási módja		Zárszerkezet típusa			Lezárható	Biztonsági betét	Állandóan zárva tartott	Váltófűtés
			Villamos	Helyszíni	Kampózárr	Zárnyelv	Spherolock				
2	E	X	X				X	X	E, K		X
4	E	X	X				X	X	E, K		X
5	E	X	X				X	X	E, K		X
3	E	X	X				X	X	E, K		X
1	E	X	X				X	X	E, K		X

2.2.6. Helyhez kötött védelmi berendezések (vágányzáró sorompók, kisiklasztó saruk), vágányzáró szerkezetek (földkúp, ütközőbak) felsorolása, helye, valamint függősége
Védelmi berendezések:

Jele	Szelvényt szám	Szerkezeti függés váltóval	Megjegyzés
KS1	234+01	5	Olaszliszka-Tolcsva állomáson a III. sz. vágányt a IV. sz. vágány felől az 5-ös váltóval függésben levő KS1 kisiklasztó saru védi.

A védelmi berendezések a biztosítóberendezés kezelőkészülékéről kezelhetőek.

Vágányzáró szerkezetek:

Helye	Szelvényt szám	Vágányzáró szerkezet	Megjegyzés
IV.	230+10	ütközőbak	

2.2.7. Eszközök, kulcsok tárolás helye

10 db biztonsági betét (helyzetbiztosító csap) és azok lakatainak, lakatkulcsainak lezárható szekrényben, a forgalmi irodában vannak elhelyezve. Azok másodkulcsai Sátoraljaújhelyen az állomásfőnöki irodában vannak elzárva.

Az állomásra 4 db, L1, L2, L3, L4 sorszámú kulccsal lezárható kocsifogó alátét és hozzá tartozó 4 db lakat van rendszeresítve. A kulccsal lezárható kocsifogó alátétek és lakatok, azok lakatkulcsinak tárolási helye a forgalmi iroda. A másodkulcsok Sátoraljaújhelyen az állomásfőnöki irodában vannak elzárva

Az állomáson 2 db, (LO1 és LO2 jelöléssel ellátott) rögzítősaru használata van engedélyezve (54kg/folyóméter), melynek állandó tárolási helye a forgalmi iroda. A rögzítősarukat csak a járművek álló helyzetben történő kapcsolásához szabad felhasználni.

2.2.9. Villamos felsővezetéki rendszer jellemzői, állomási kapcsolókert, kapcsolási helyek, szakaszolók (kézi, távvezérelt) elhelyezése, valamint hordozható csak villamos a mozdonyokra vonatkozó jelzők, földelő rudak tárolási helye és darabszáma. Villamos mozdonyal csak részben járható vágányok hossza, iránya

Az állomás átmenő fővágánya és a III. sz. vágány az „Ab” áramkör. Az I. sz. vágány az „Aj” áramkör.

A villamos kapcsolókert a felvételi épülettől a végpont felé, a pálya jobb oldalán helyezkedik el a 232+45 sz. szelvényben.

A felsővezeték kapcsolása távkapcsolással, Szerencs villamos állomásról történhet.

Az állomáson 4 db földelőrúd van rendszeresítve, tárolási helye a kapcsolókert.

2.2.10. Világítási körzetek és azok kapcsolásának módja

Térvilágítási körzetek:

- felvételi épület,
- váróterem,
- nyitott peron,
- távvezérelt/kezdőpont bal,
- távvezérelt/kezdőpont jobb
- távvezérelt/végpont bal,
- távvezérelt/végpont jobb,

- távvezérelt rakodó/ rámpa K.9.2.
- távvezérelt rakodó/ rámpa K.9.1.
- távvezérelt/kapcsolókeret,
- kezdőpont tolatási padka,
- végpont tolatási padka.

A térvilágítás be-és kikapcsolása alkonykapcsolóval automatikusan történik.

2.2.12. Elsősegélynyújtásnál figyelembe vehető és használható eszközök tárolási helye

Ezek az eszközök a Mezőzombor, Sátoraljaújhely állomásokon, valamint a közlekedő mozdonyok készletéből biztosíthatók.

2.2.13. Az egyes szolgálati helyeken (helyiségekben) a forgalmi szolgálat ellátásához szükséges utasítások, szabályzatok, segédkönyvek, VU-k, rendeletek elérhetősége

A forgalmi irodában csak a Vonali Végrehajtási Utasítás papíralapú példánya áll rendelkezésre.

A szolgálat ellátásához Fejrovas előjegyzési napló, valamint Írásbeli rendelkezés formanyomtatvány van rendszeresítve.

2.2.14. Általános segélyhívó, vagyonőrök, fegyveres biztonsági őrök, önkormányzat, továbbá a szolgálati helyen lévő és vasúti tevékenységet végző vasúti társaságok és külső vállalkozások címe, telefonszáma

Megnevezése	Címe	Telefonszáma
Polgármesteri Hivatal	Szegilong, Dózsa út 44.	47-391-001
Polgármesteri Hivatal	Erdőbénye, Kossuth út 31.	47-366-003
Polgármesteri Hivatal	Olaszliszka, Szent István út 5.	47-358-001
Polgármesteri Hivatal	Tolcsva, Szabadságtér 17.	47-384-217
Polgármesteri Hivatal	Vámosújfalú, Csécsi- Nagy Pál 8.	47-394-042
Központi segélyhívó		112, 909
Területi Ingatlankezelési és Zöldterület Karbantartási üzemeltetési és-Magasépítményi Osztály	Miskolc Szemere út 26 e-mail: Ivdiszpecser@mav.hu	04-13-86
RAIL CARGO HUNGARIA Zrt Területi Üzemeltetési Központ	Miskolc Gömöri Állomás út 2	04-13-75
MÁV START Zrt. Területi Személyszállítási-és Vontatási Igazgatóság	Miskolc, Kandó Kálmán tér 1-3	04-12-78 06/30-452-3928.

2.2.16. Az állomásbejárásra, körzetbejárásra kötelezettek felsorolása és a tevékenység végrehajtásának helyi szabályozása

Amennyiben jelenlétes forgalmi szolgálattevő előre látott okból van a szolgálati helyen, akkor a tevékenységének végzéséhez szükséges mértékben köteles állomásbejárást tartani és ezt a Fejrovas előjegyzési naplóban előjegyezni.

Az állomáson végzendő tolatás esetén a tolatás vezetője a tolatás területére kiterjedő körzetbejárást köteles tartani, amit a forgalomirányító részére jelent.

A tapasztalt hiányosságról a tolatás vezetőjének jelentése alapján a forgalomirányító köteles Eseménykönyvet írni, valamint meg kell tennie a szükséges intézkedéseket.

2.2.17. Szolgáltatadás-átvétel helyi szabályozása

Amennyiben az adott szolgálati helyen folyamatos a szolgálat, akkor a szolgáltatátadás személyesen írásban és szóban történik.

A jelenlétes forgalmi szolgálattelvők a Fejrovatos előjegyzési naplóba, történő bejegyzés mellett adják át, és veszik át a szolgálatot.

Rendkívüli esetben a szolgálat megkezdését és befejezését a forgalomirányítónak kell bejelenteni és a Fejrovatos előjegyzési naplóba előjegyezni.

2.2.18. A váltók használhatóságának ellenőrzése szolgálat átvételkor és ellenőrzések alkalmával

Ellenőrzések alkalmával az ellenőrzésre kötelezett az ellenőrzés útvonalában fekvő váltóknál rátekintéssel köteles azok használhatóságáról meggyőződni.

2.2.19. A berendezés használhatatlansága esetén a vágányút beállításához szükséges idők meghatározása vágányutanként

Vágányra /Vágányról	I.	II.	III.
bejárat/kijárat Bodrogkeresztúr felől/felé	19 perc	18 perc	19 perc
bejárat/kijárat Sáropatak felől/felé	19 perc	18 perc	19 perc

2.2.20. A jelenlétes vágányút áttekintési kötelezettségének, szükség esetén a tényleges bejárás szabályozása

A jelenlétes e VVU 13.6.1 pontja alapján tart a forgalomirányító rendelkezése esetén vágányút ellenőrzést. Amennyiben a vágányút áttekintése nem lehetséges, akkor a vágányutat a jelenlétes köteles bejárni és ennek eredményéről a forgalomirányítónak jelentést tenni.

2.2.22. A jelenlétes általi váltóellenőrzés megtartásának szabályozása villamos úton központból állított váltóknál a berendezés meghibásodása esetén

A váltóellenőrzést e VVU 13. 5. pontja alapján kell megtartani.

2.2.23. Állomási útátjárók

Szelvény-szám	Sorompó jelölése	Biztosítás módja	Keresztezett közút	Visszajelentés helye
SR1	235+75	Fény- és félsorompó	Vámosújfalú, 3716 sz. út.	forgalomirányító

2.2.25. Mozdonyok körüljáratására kijelölt vágányok

Mozdonyok körüljáratására bármely szabad vágány igénybe vehető. Amennyiben a mozdony körüljáratása az I. sz. vágányon történik, akkor a mozdonyt az utasátjárónál kísélni kell.

2.2.26. Járműkapcsolás esetén a rögzítősaruk használatának tilalmára vonatkozó előírások

Az állomás területén valamennyi vágány ki van képezve a rögzítősaruk használatára.

2.2.27. Az állomás (szolgálati hely) vágányainak rendkívüli küldemények továbbítása szempontjából történő csoportba sorolására vonatkozó előírások

Csoport	Vágányszám
„E” csoport	az I. sz. vágány
„F” csoport	a II., III., IV. sz. vágányok

Tengelytúlterhelt járművek a III. sz. vágányon csak 10 km/ó sebességgel közlekedhetnek.

2.2.28. Tengelytúlterhelt járművek esetén az állomás (szolgálati hely) mellékvágányaira vonatkozó korlátozások

A IV. sz. mellékvágányon tengelytúlterhelt járművek nem közlekedhetnek.

2.2.29. A gyalogosok közlekedésére és a szolgálati helyek megközelítésére szolgáló közlekedési útvonalak kijelölése, erre a célra a kerékpár használatának lehetősége. Kézikocsik, targoncák és egyéb közúti járművek közlekedési útvonalainak kijelölése, a vágányokon való áthaladásuk engedélyezésének módja, valamint az életvédelmi kerítésen — szolgálati célú közlekedés érdekében — létesített zárható átjáró használatának feltételei

Gyalogosok az utasperont a felvételi épülettel szemben, az I. sz. vágányt szintben keresztező, 3,6 méter széles utasátjárón közelíthetik meg. Ugyanez az átjáró alkalmas kézikocsik és targoncák közlekedésére is, de ezek nincsenek a szolgálati helyre rendszeresítve. Az utasperon kezdőpont felőli végén üzemi célú fellépő található.

Egyéb közúti járműveknek a felvételi épület mögött lehetséges a parkolás. A IV. sz. vágány melletti rakodóhely az Erdőgazdaság területe felől közúton megközelíthető.

2.2.30. Az állomási rakodóvágányok és a hozzájuk tartozó rakodóterületek kijelölése

Az állomáson közforgalmú rakodóhely nincs. A IV. sz. vágány bal oldalán, bérelt rakodóhely van a 230+17 - 233+38 szelvények között, 321 méter hosszban, 3505 m² burkolatlan területen.

2.3. Sárospatak

2.3.1. A szolgálati hely vágányai

Vágány neve	Rendeltetése	Használható hossza kezdőpont felé [m]	Használható hossza végpont felé [m]	Lejtviszony kezdőpont felé [%]	Lejtviszony végpont felé [%]	Vonatbefolyásolás típusa	Határoló kitérő kezdőpont felől	Határoló kitérő végpont felől	TAF-TSI azonosító	Vágány besorolása	Hozzáférés	Megjegyzés
1	2	3	4	5	6	7	8	9	10	11	12	13
I.	vonatfogadó/indító fővágány	906	906	0,00 ‰	vízszintes a váróteremig, majd 2,5 ‰ esés	nincs	4	9	HU-13466-01-1	E	nyílt	
II.	átmenő fővágány	912	912	0,00 ‰	vízszintes a váróteremig, majd 2,5 ‰ esés	nincs	6	5	HU-13466-01-2	F	nyílt	
III.	vonatfogadó/indító fővágány	882	882	0,00 ‰	5 ‰ esés a végpont felé	nincs	6	11	HU-13466-01-3	F	nyílt	
IV.	rakodó vágány	583	583	0,00 ‰	5 ‰ esés a végpont felé	nincs	8	11	HU-13466-01-4	F	nyílt	
V.	kihúzó vágány	0	323	0,00 ‰	0,00 ‰	nincs	7	földkúp	HU-13466-01-F1	K	nyílt	
VI.	rakodó vágány	273	0	0,00‰	0,00 ‰	nincs	9	ütközőbak	HU-13466-01-6	K	nyílt	

2.3.3. Utasperonok hossza, szélessége, sínkorona feletti magassága (sk0, sk15, sk30, sk55), burkolata, az utasok részére kijelölt megközelítési útvonal meghatározása

Vágányok között	Hossz	Szelvénytípus	Sínkorona feletti magasság	Szélesség (méter)	Burkolat
I.-II.	180 m	355+97—357+77	sk+55	6,15	kiselemes térkőburkolat
I.-II.	180 m	358+07—359+87	sk+55	6,15	kiselemes térkőburkolat

Az utasperonok megközelítésére 6.60 m sz. pedeSTRAIL gyalogos átjáró létesült a 357+92 szelvényben.

Az utasperon mindkét végén üzemi célú közlekedést biztosító lépcső került elhelyezésre.

2.3.4. Helyhez kötött jelzők felállítási helye, jelölése, rendeltetése

Kezdőpont felől			végpont felől		
Jelölése	Szelvény-szám	Rendeltetése	Jelölése	Szelvény-szám	Rendeltetése
A	351+44	bejárat	B	368+60	bejárat
V1	363+75	egyéni kijárat	T1	365+11	nem biztosított tolatásjelző
V2	363+87	egyéni kijárat	K1	355+35	egyéni kijárat
V3	363+84	egyéni kijárat	K2	355+39	egyéni kijárat
			K3	355+28	egyéni kijárat

Tolatásjelzők

Az V. sz. vágány felől, a 365+11 sz. szelvényben található a T1 jelű, nem biztosított fény tolatásjelző.

Egyéb, helyhez kötött jelzők

Megállás-helye jelző található az I. sz. vágányra érkező páratlan számú vonatok részére a 358+07 sz. szelvényben és a II. sz. vágányra érkező páros számú vonatok számára a 357+78 sz. szelvényben.

Távolságjelző táblák találhatóak az I. sz. vágányra érkező páros számú vonatok részére kitérve a 358+57, 359+07, 359+57 sz. szelvényekben.

A II. sz. vágányra érkező páratlan számú vonatok részére a 357+28, 356+78, 356+28 sz. szelvényekben vannak Távolagsjelző táblák kitérve

Tolatási határjelző a végpont felől a 351+94, a kezdőpont felől a 368+10 sz. szelvényben található.

„Villamosmozdony állj” parancsot adó tábla található az V. sz. vágány végén lévő földkúp előtt. Kitérő irányban álló váltókon át közlekedő mozdonyokra vonatkozó „Villamosmozdony állj” parancsot adó jelző található az 1. 8. és 11. sz. kitérő előtt. Egyenes irányba közlekedő mozdonyokra vonatkozó „Villamosmozdony állj” parancsot adó jelző található a 7. és 9. sz. kitérő előtt.

Az V. sz. vágány részbeni járhatatlansága miatt a 366+66 sz. szelvényben, állandó jellegű „Megállj” jelző van elhelyezve.

Figyelmeztető jelek

Az V. sz. vágányon az „Ütközőbak (földkúp) távolságára figyelmeztető jel” van elhelyezve a 367+84, 367+34, 366+84 sz. szelvényekben.

2.3.5. A váltókra vonatkozó adatok. Váltófűtő-berendezéssel ellátott váltók. A 40 km/h sebességnél nagyobb sebességgel járható váltók, váltókapcsolatok és az azokon alkalmazható sebesség

Váltó											
Szám	Szabványos állás	Biztosított	Állítási módja		Zárszerkezet típusa			Lezárható	Biztonsági betét	Állandóan zárva tartott	Váltófűtés
			Villamos	Helyszíni	Kampózárr	Zárnyelv	Spherolock				
4	E	X	X				X	X	E K		X
6	E	X	X				X	X	E K		X
8	E	X	X				X	X	E K		
11	E	X	X				X	X	E K		
9	K	X	X				X	X	E K		
7	E	X	X				X	X	E K		X
5	E	X	X				X	X	E K		X
3	E	X	X				X	X	E K		X
1	E			X	X			X	E	X	

2.3.6. Helyhez kötött védelmi berendezések (vágányzáró sorompók, kisiklasztó saruk), vágányzáró szerkezetek (földkúp, ütközőbak) felsorolása, helye, valamint függősége
Védelmi berendezések:

Jele	Szelvény szám	Szerkezeti függés váltóval	Megjegyzés
KS2	357+81	8	Sárospatak állomáson a III. sz. vágányt a IV. sz. vágány felől az 8-as váltóval függésben levő KS2 kisiklasztó saru védi.
KS5	366+06	1	Sárospatak állomáson a III. sz. vágányt a IV. sz. vágány felől az 11-es váltóval függésben levő KS5 kisiklasztó saru védi.
KS3	363+87	9	Sárospatak állomáson a I. sz. vágányt a VI. sz. vágány felől az 9-es váltóval függésben levő KS3 kisiklasztó saru védi.
KS1	363+75	11	Sárospatak állomáson a V. sz. vágányt a Mezőgazdasági sajtócélu vasúti pályahálózat felől az 1-es váltóval függésben levő KS1 kisiklasztó saru védi.

A védelmi berendezések a biztosítóberendezés kezelőkészülékéről kezelhetők.

Vágányzáró szerkezetek:

Helye	Szelvénytípus	Vágányzáró szerkezet	Megjegyzés
V.	368+34	földkúp	
VI.	360+00	ütközőbak	

2.3.7. Eszközök, kulcsok tárolás helye

A biztonsági betétek, azok lakatai és lakatkulcsai a forgalmi irodában találhatóak. Azok másodkulcsai Sátorlajújhelyen az állomásfőnöki irodában vannak elzárva.

Az állomáson 4 db S1, S2, S3, S4 sorszámú kulccsal lezárható kocsifogó alátét és hozzá tartozó 4 db lakat van rendszeresítve, tárolási helyük a forgalmi iroda. A másodkulcsok Sátorlajújhelyen az állomásfőnöki irodában vannak elzárva

Az állomáson 2 db, PK 1 és PK 2 számozású rögzítősarut használata van engedélyezve (54kg/folyóméter), melynek tárolási helye a forgalmi iroda. A rögzítősarukat csak a járművek álló helyzetben történő kapcsolásához szabad felhasználni.

2.3.9. Villamos felsővezetéki rendszer jellemzői, állomási kapcsolókert, kapcsolási helyek, szakaszolók (kézi, távvezérelt) elhelyezése, valamint hordozható csak villamos a mozdonyokra vonatkozó jelzők, földelő rudak tárolási helye és darabszáma. Villamos mozdonyra csak részben járható vágányok hossza, iránya

Az állomás felsővezetéki áramköreinek ismertetése:

- Állomás jobb (Áj): I. sz. vágány teljes hosszban,
- Állomás bal (Áb): II. sz. átmenő vágány teljes hosszban,
- Állomás mellék bal (áb): III. sz. vágány és az V. kihúzó vágány feletti felsővezeték kapcsoló vezetékéhez. Motoros működtetésű szakaszoló. Szabványos állása a bekapcsolt.

A villamos kapcsolókert a felvételi épülettől a kezdőpont felé, a pálya jobb oldalán helyezkedik el a 357+10 sz. szelvényben.

A felsővezeték kapcsolása távkapcsolással, Szerencs villamos állomásról történhet.

Az állomáson 4 db földelőrud van rendszeresítve, tárolási helye a kapcsolókert.

Villamos mozdonyokra vonatkozó hordozható jelzők az állomáson nincsenek.

2.3.10. Világítási körzetek és azok kapcsolásának módja

Térvilágítási körzetek:

- felvételi épület,
- váróterem,
- nyitott peron,
- távvezérelt/kezdőpont bal,
- távvezérelt/kezdőpont jobb
- távvezérelt/végpont bal,
- távvezérelt/végpont jobb,
- távvezérelt rakodó/ rámpa,
- távvezérelt/kapcsolókert.

A világítás be-és kikapcsolása alkonykapcsolóval automatikusan történik.

2.3.11. Az állomás területén működő egyéb szakágak, vállalkozó vasúti társaságok és külső vasúti vállalkozások felsorolása, azok vágány-összeköttetései, elhatárolása

A szolgálati helyen a nap meghatározott időszakában a MÁV-START Zrt személypénztárosa teljesít szolgálatot.

2.3.12. Elsősegélynyújtásnál figyelembe vehető és használható eszközök tárolási helye

Ezek az eszközök a Mezőzombor, Sátoraljaújhely állomásokon, valamint a közlekedő mozdonyok készletéből biztosíthatók.

2.3.13. Az egyes szolgálati helyeken (helyiségekben) a forgalmi szolgálat ellátásához szükséges utasítások, szabályzatok, segédkönyvek, VU-k, rendeletek elérhetősége

A forgalmi irodában csak a Vonali Végrehajtási Utasítás papíralapú példánya áll rendelkezésre.

A szolgálat ellátásához Fejrovatos előjegyzési napló, valamint Írásbeli rendelkezés formanyomtatvány van rendszeresítve.

2.3.14. Általános segélyhívó, vagyonőrök, fegyveres biztonsági őrök, önkormányzat, továbbá a szolgálati helyen jelen lévő és vasúti tevékenységet végző vasúti társaságok és külső vállalkozások címe, telefonszáma

Megnevezése	címe	telefonszáma
Polgármesteri Hivatal	Sárospatak, Kossuth út 44.	47-311-222,311-237
Központi segélyhívó		112
Polgárórség	Sárospatak, Kossuth 44	06-20-264-9654

2.1.15. Az állomáshoz tartozó iparvágányok, sajátcélú vasúti pályahálózatok felsorolása, a kiszolgálás módja

Iparvágány, sajátcélú vasúti pályahálózat	kiszolgálás módja
Mg. Rt	tolatás

Az iparvágány üzemen kívül van, a pálya nem járható.

2.3.16. Az állomásbejárásra, körzetbejárásra kötelezettek felsorolása és a tevékenység végrehajtásának helyi szabályozása

Amennyiben jelenlétes forgalmi szolgálattevő előre látott okból van a szolgálati helyen, akkor a tevékenységének végzéséhez szükséges mértékben köteles állomásbejárást tartani és ezt a Fejrovatos előjegyzési naplóban előjegyezni.

Az állomáson végzendő tolatás esetén a tolatás vezetője a tolatás területére kiterjedő körzetbejárást köteles tartani, amit a forgalomirányító részére jelent. A tapasztalt hiányosságról a tolatás vezetőjének jelentése alapján a forgalomirányító köteles Eseménykönyvet írni, valamint meg kell tennie a szükséges intézkedéseket.

2.3.17. Szolgálatátadás-átvétel helyi szabályozása

Amennyiben az adott szolgálati helyen folyamatos a szolgálat, akkor a szolgálatátadás személyesen írásban és szóban történik.

A jelenlétes forgalmi szolgálattevők a Fejrovatos előjegyzési naplóba, történő bejegyzés mellett adják át, és veszik át a szolgálatot.

Rendkívüli esetben a szolgálat megkezdését és befejezését a forgalomirányítónak kell bejelenteni és a Fejrovatos előjegyzési naplóba előjegyezni.

2.3.18. A váltók használhatóságának ellenőrzése szolgálat átvételkor és ellenőrzések alkalmával

Ellenőrzések alkalmával az ellenőrzésre kötelezett az ellenőrzés útvonalában fekvő váltóknál rátekintéssel köteles azok használhatóságáról meggyőződni.

2.3.19. A berendezés használhatatlansága esetén a vágányút beállításához szükséges idők meghatározása vágányutanként

Vágányra /Vágányról	I.	II.	III.
bejárat/kijárat Olaszliszka-Tolcsva felől/felé	20 perc	18 perc	20 perc
bejárat/kijárat Sátoraljaújhely felől/felé	20 perc	18 perc	20 perc

2.3.20. A jelenlétes vágányút áttekintési kötelezettségének, szükség esetén a tényleges bejárás szabályozása

A jelenlétes e VVU 13.6.1 pontja alapján tart a forgalomirányító rendelkezése esetén vágányút ellenőrzést. Amennyiben a vágányút áttekintése nem lehetséges, akkor a vágányutat a jelenlétes köteles bejárni és ennek eredményéről a forgalomirányítónak jelentést tenni.

2.3.22. A jelenlétes általi váltóellenőrzés megtartásának szabályozása villamos úton központból állított váltóknál a berendezés meghibásodása esetén

A váltóellenőrzést e VVU 13. 5. pontja alapján kell megtartani.

2.3.23. Állomási útátjárók

Szelvény-szám	Sorompó jelölése	Biztosítás módja	Keresztezett közút	Visszajelentés helye
354+20	SR2	Fény- és félsorompó	Sárospatak Wesselényi u.	forgalomirányító
366+75	SR1	Fény- és félsorompó	Sárospatak Kazinczy u.	forgalomirányító

2.3.25. Mozdonyok körüljárására kijelölt vágányok

Mozdonyok körüljárására bármely szabad vágány igénybe vehető. Amennyiben a mozdony körüljárása az I. sz. vágányon történik, akkor a mozdonyt az utasátjárónál kísérni kell.

2.3.26. Járműkapcsolás esetén a rögzítősaruk használatának tilalmára vonatkozó előírások

Az állomás területén valamennyi vágány ki van képezve a rögzítősaruk használatára.

2.3.27. Az állomás (szolgálati hely) vágányainak rendkívüli küldemények továbbítása szempontjából történő csoportba sorolására vonatkozó előírások

Csoport	Vágányszám
„E” csoport	az I. sz. vágány
„F” csoport	a II., III., IV. sz. vágányok
„K” csoport	VI. sz. vágány

Tengelytúlterhelt járművek a III. sz. vágányon csak 10 km/ó sebességgel közlekedhetnek.

2.3.28. Tengelytúlterhelt járművek esetén az állomás (szolgálati hely) mellékvágányaira vonatkozó korlátozások

1 db 21,5 t (215kN) – 22,5 t (225kN) 2, 4 és 6 tengelyű vontató jármű vagy 1 db 21,5 t (215kN) – 22,5 t (225kN) 2, 4 és 6 tengelyű vontató jármű és legfeljebb a vonal tengelyterhelési osztályával megegyező vontatott jármű(vek) együttes közlekedtetése esetén				
Állomás / állomásköz	Vágány	Szelvény		Járatási feltétel
Sárospatak	IV. vágány	357+81	363+75	20 km/ó sebességgel
Sárospatak	V. vágány	366+66	368+34	nem járható
Sárospatak	VI. vágány	360+00	363+87	5 km/ó sebességgel

2.3.29. A gyalogosok közlekedésére és a szolgálati helyek megközelítésére szolgáló közlekedési útvonalak kijelölése, erre a célra a kerékpár használatának lehetősége. Kézikocsik, targoncák és egyéb közúti járművek közlekedési útvonalainak kijelölése, a vágányokon való áthaladásuk engedélyezésének módja, valamint az életvédelmi kerítésen — szolgálati célú közlekedés érdekében — létesített zárható átjáró használatának feltételei

Gyalogosok az utasperont a felvételi épülettel szemben, az I. sz. vágányt szintben keresztező 6,6 méter széles utasátjárón közelíthetik meg. Ugyanez az átjáró alkalmas kézikocsik és targoncák közlekedésére is, de ezek nincsenek a szolgálati helyen rendszeresítve.

Egyéb közúti járműveknek a felvételi épület mögött lehetséges a parkolás.

2.1.30. Az állomási rakodóvágányok és a hozzájuk tartozó rakodóterületek kijelölése

Az állomáson közforgalmú, nem villamosított, kivilágítható és burkolt, 21 tonna tengelyterhelésű rakodóhely

- a IV. sz. vágány bal oldalán, a 360+03 – 363+13 sz. szelvények között található, 310 méter hosszban és 8,5 méter szélességben.
- a VI. sz. vágány jobb oldalán, a 361+16 – 363+06 sz. szelvények között található 190 méter hosszban és 310,3 méter szélességben.

Szolgálati helyek vázlatos helyszínrajzai

F.2. sz. Forgalmi Utasítás Függelékeinek 4.2.1., valamint 4.3. pontja alapján

Bodrogkeresztúr (Bk) állomás vázlatos helyszínrajza

1. sz. melléklet

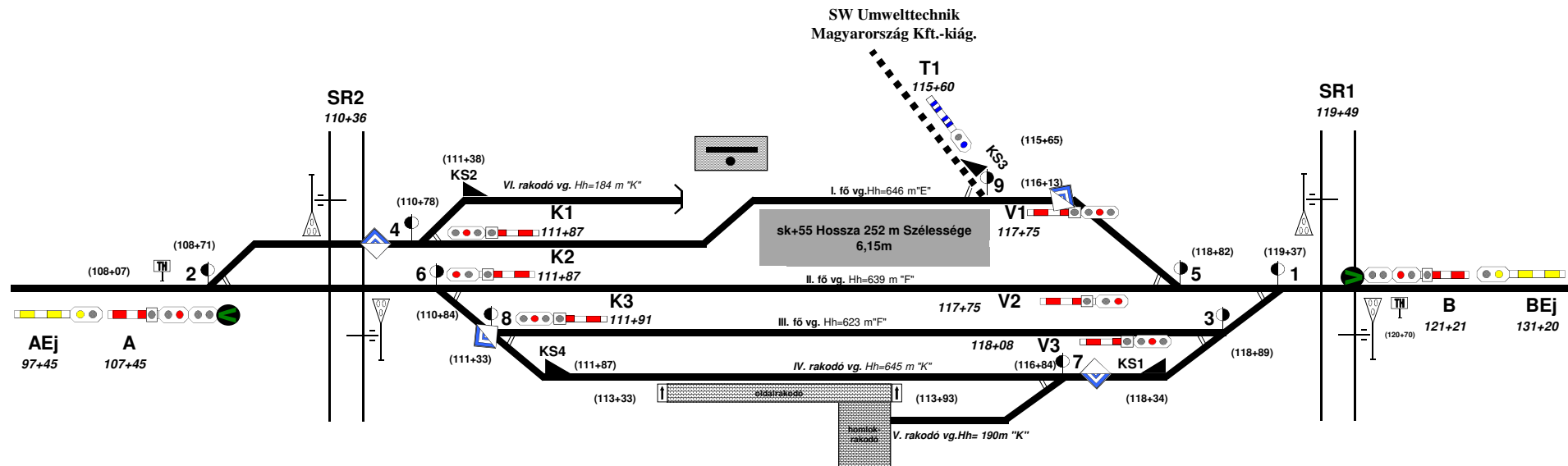

Mezőzombor

Olaszliszka-Tolcsva

Lejtviszonyok (végpont felé)

vágány	értéke
I.	0,0‰
II.	0,0‰
III.	0,0‰

VU 1. módosítás Farkasné Barta Beáta 2024.12.06

Készítette: Máji András 2019.02.20.

Bodrogkeresztúr-Olaszliszka-Tolcsva állomásköz vázlatos helyszínrajza

1. sz. melléklet

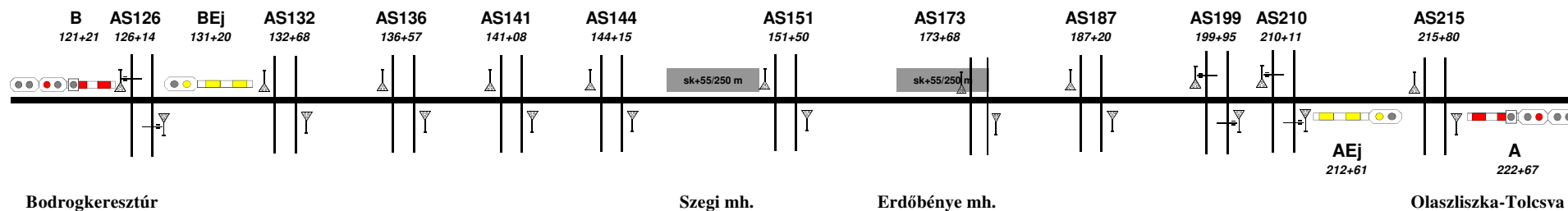

Bodrogkeresztúr

Szegei mh.

Erdőbénye mh.

Olaszliszka-Tolcsva

Lejtviszonyok Bodrogkeresztúr-Olaszliszka-Tolcsva között:	
szelvénytől-szelvényig	értéke (‰)
120+77-160+42	0
160+42-180+37	es. 6,6
180+37-183+67	0
183+67-198+37	em. 5,7
198+37-215+60	em. 2,0
215+60-228+26	es. 6,6

Olaszliszka-Tolcsva (Lo) állomás vázlatos helyszínrajza

1. sz. melléklet

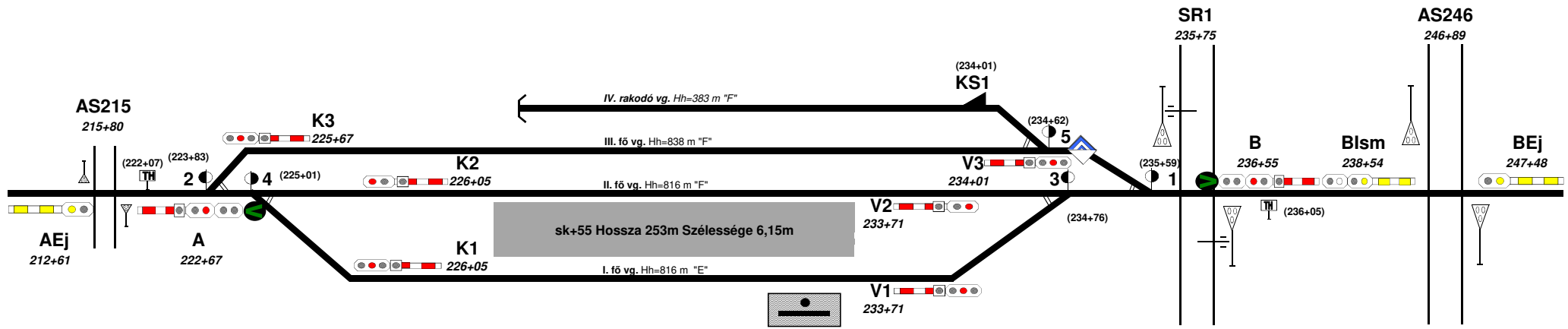

Bodrogkeresztúr

Sárospatak

Lejtviszonyok (végpont felé)

vágány	értéke
I.	es. 2,5‰
II.	es. 2,5‰
III.	es. 2,5‰
IV.	es. 2,5‰

VU 1. módosítás Farkasné Barta Beáta 2024.12.06

Készítette: Máj András 2019.02.20.

Olaszliszka-Tolcsva-Sárospatak állomásköz vázlatos helyszínrajza

1. sz. melléklet

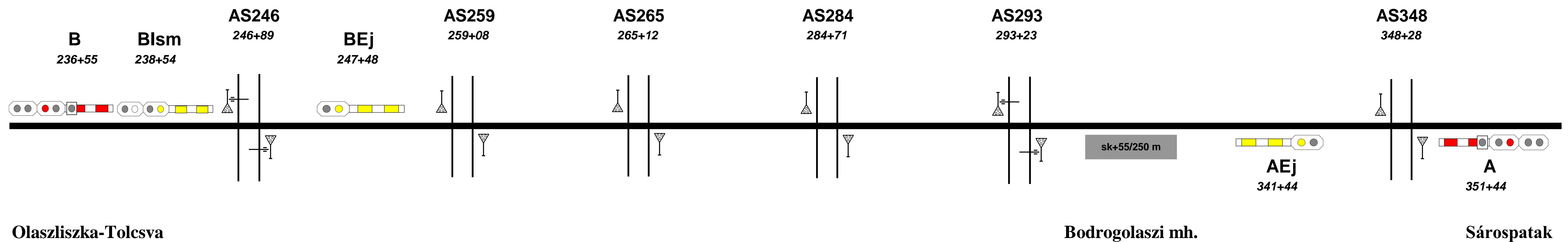

Olaszliszka-Tolcsva

Lejtviszonyok Olaszliszka-Tolcsva-Sárospatak között:	
szelvénytől-szelvényig	értéke (‰)
236+00-239+27	es. 3,9
239+27-247+77	0
247+77-250+77	em. 2,8
250+77-266+58	em. 6,6
266+58-301+70	es. 0,8
301+70-318+20	em. 6,6
318+20-322+70	0
322+70-339+20	em. 6,6
339+20-342+22	0

Sárospatak (Pk) állomás vázlatos helyszínrajza

1. sz. melléklet

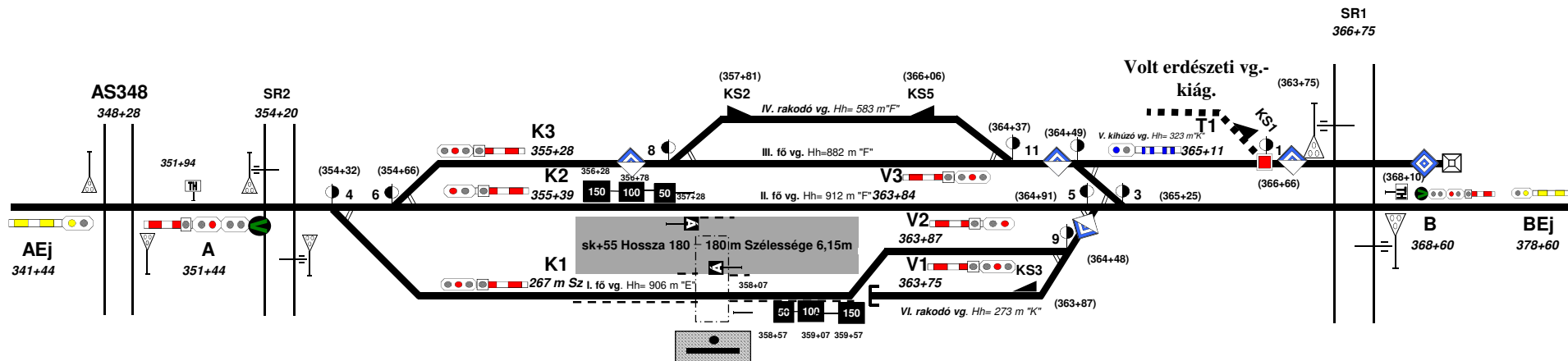

Sátoraljújhely

Lejtviszonyok (végpont felé)

vágány	értéke
I.	es. 5,0‰
II.	es. 5,0‰
III.	es. 5,0‰
IV.	es. 5,0‰
VI.	es. 5,0‰

VU 1. módosítás Farkasné Barta Beáta 2024.12.06

Készítette: Máji András 2019.02.20.

Állomások felsővezeteki kapcsolási rajza

BODROGKERESZTÚR ÁLLOMÁS

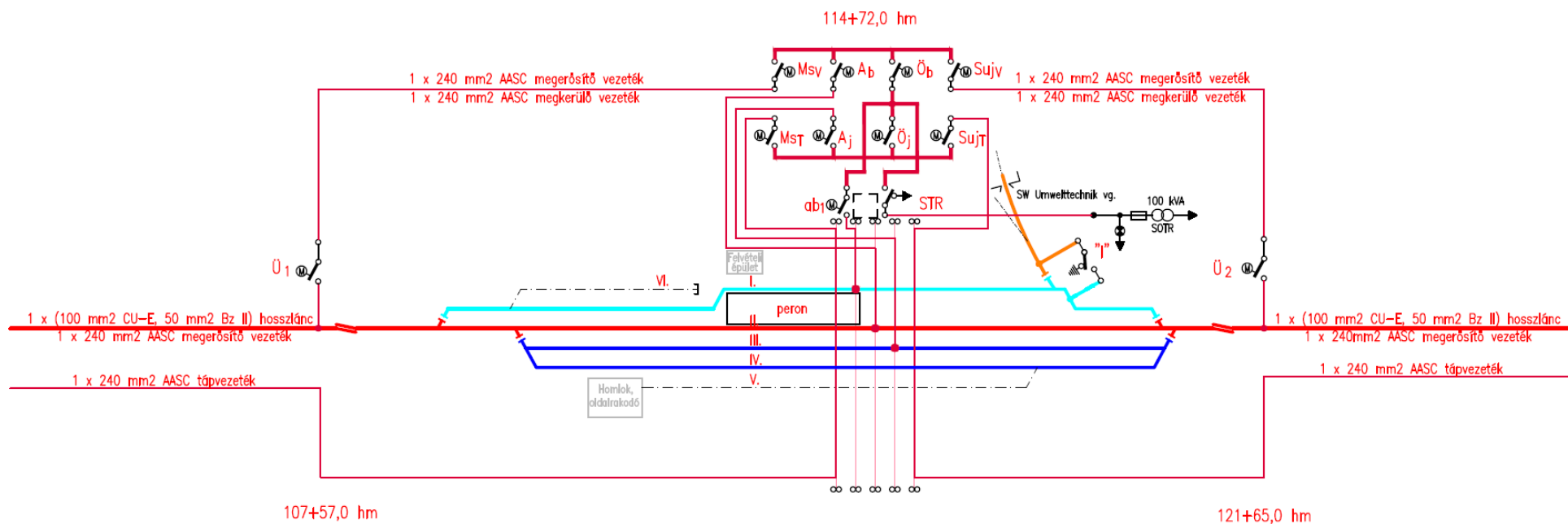

OLASZLISZKA-TOLCSVA ÁLLOMÁS

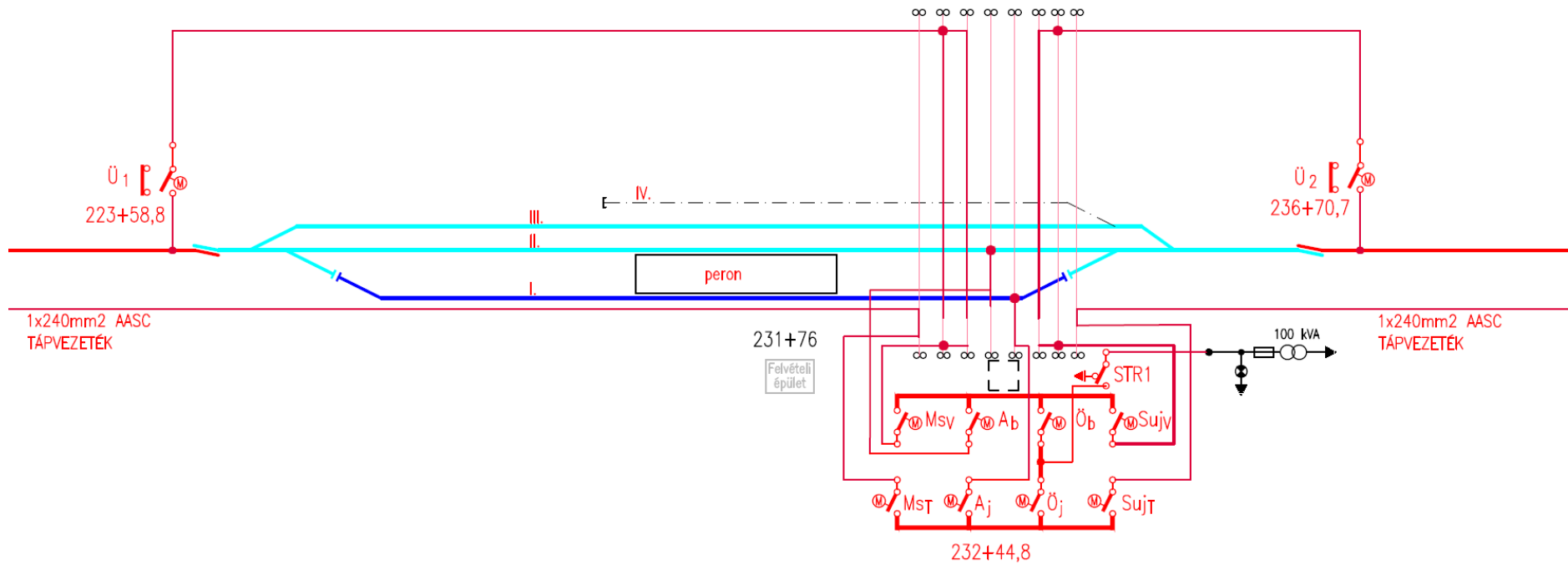

SÁROSPATAK ÁLLOMÁS

